



AYRTON
AIR CONDITIONING

AYM-07P

Lokálna klimatizácia vzduchu

SK / Návod na obsluhu

Ver.2 14-03-2020

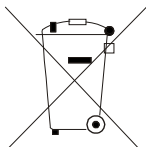

Pozor:

Na Vašom výrobku je uvedený tento symbol. Znamená, že sa elektrické a elektronické prístroje nesmú likvidovať s domácim odpadom, pretože sa musia odovzdať v špecializovanej zberni.

A. Informácie k likvidácii pre súkromných užívateľov

1. V Európskej únii

Pozor: Tento prístroj nelikvidujte s bežným domácim odpadom!

Podľa novej smernice EÚ, ktorá stanovuje správny spôsob spätného odberu použitých elektrických a elektronických prístrojov, nakladania s nimi a ich recyklácie, sa musia opotrebované elektrické a elektronické prístroje likvidovať zvlášť.

Po zavedení smernice v členských krajinách EÚ môžu teraz súkromné domácnosti odovzdávať svoje opotrebované elektrické a elektronické prístroje bezplatne v stanovených zberniach*.

V niektorých krajinách* môžete opotrebované prístroje prípadne odovzdať bezplatne aj u Vášho špecializovaného predajcu, ak si kúpite porovnateľný nový prístroj.

*) Ďalšie podrobnosti získate od Vášho obecného úradu.

Ak Vaše opotrebované elektrické a elektronické prístroje obsahujú batérie alebo akumulátory, mali by ste ich najskôr vybrať a zlikvidovať zvlášť podľa miestneho platného nariadenia.

Správnou likvidáciou prispějete k správnejmu zberu opotrebovaných prístrojov, nakladaniu s nimi a ich používaniu. Odbornou likvidáciou tak zabránite možným škodlivým dopadom na životné prostredie a ľudské zdravie.

2. V ostatných krajinách mimo EÚ

Informujte sa prosím na Vašom obecnom úrade o správnom postupe pri likvidácii tohto prístroja.

B. Informácie k likvidácii pre priemyslových užívateľov

1. V Európskej únii

Ak ste tento výrobok používali na živnostenské účely a teraz ho chcete zlikvidovať:

Kontaktujte prosím Vášho špecializovaného predajcu, ktorý Vás môže informovať o vrátení výrobku. Možno budete musieť za odber a recykláciu zaplatiť. Malé výrobky (a malé množstvá) možno nie.

2. V ostatných krajinách mimo EÚ

O správnom postupe likvidácie tohto prístroja sa informujte na Vašom obecnom úrade.

Preklad pôvodného užívateľského návodu

Ďakujeme, že ste si vybrali tento produkt.

Aby ste s ním dokázali správne zaobchádzať, prečítajte si pozorne tento návod a dobre si ho odložte.

Ak návod na obsluhu stratíte, kontaktujte miestneho obchodného zástupcu alebo navštívte webové stránky

www.ayrton-world.com

Obsah

Vysvetlenie symbolov	2
Odmietnutie zodpovednosti	2
Chladivo	3
Bezpečnostné pokyny.....	4
Prevádzkové podmienky.....	4
Názvy častí.....	5
Popis a funkcie ovládacieho panela	6
Názvy častí ovládacieho panela.....	6
Použitie ovládacieho panela	6
Diaľkový ovládač	8
Tlačidlá na diaľkovom ovládači	8
Význam indikátorov na displeji.....	8
Funkcie tlačidiel diaľkového ovládača.....	9
Funkcie kombinácií tlačidiel	12
Postup ovládania	12
Výmena batérií v diaľkovom ovládači.....	13
Čistenie a údržba.....	14
Čistenie vonkajšieho krytu a mriežky	14
Čistenie filtra	14
Čistenie hadice na odvod tepla	14
Kontrola pred sezónnym použitím.....	15
Kontrola po sezónnom použití	15
Dlhodobé skladovanie.....	15
Informácia o recyklácii	15
Riešenie problémov	16
Analýza obvyklých javov	16
Kódy porúch.....	18
Inštalácia	19
Upozornenia k inštalácii	19
Výber miesta na inštaláciu	19
Podmienky na elektrické pripojenie.....	19
Príprava pred inštaláciou	20
Inštalácia držiakov napájacieho kábla.....	21
Odvod skondensovanej vody.....	22
Inštalácia okennej lišty do zvisle posuvného okna (doplnkové príslušenstvo)	24
Inštalácia hadice na odvod tepla.....	30
Pokyny na inštaláciu hadice na odvod tepla	31
Odpojenie hadice na odvod tepla.....	32
Skúška prevádzky	32
Schéma zapojenia	33
Energetický štítok.....	34
Technické parametre.....	35
Použitie chladivo	36
Informácie týkajúce sa použitého chladiaceho prostriedku	36
Výrobca, splnomocnený zástupca	36
Kontakt na servisnú podporu.....	36
Servis – záručný a pozáručný.....	36

Toto zariadenie by nemali obsluhovať osoby (vrátane detí), ktoré majú znížené fyzické, zmyslové alebo mentálne schopnosti alebo nemajú dostatok potrebných znalostí a skúseností, ak nie sú pod dozorom alebo nie sú poučené o obsluhu zariadenia osobou, ktorá zodpovedá za ich bezpečnosť.

Na deti je potrebné dohliadať, aby sa so zariadením nehrali.



Tento symbol označuje, že tento produkt nesmie byť v krajinách EÚ vyhodенý do bežného komunálneho odpadu. Aby sa zabránilo možnému poškodeniu životného prostredia alebo zdravia ľudí pre nekontrolované ukladanie odpadu, odovzdajte ho zodpovedne na recykláciu, aby ste podporili trvale udržateľné opätovné využitie materiálnych zdrojov. Na odloženie použitého zariadenia využite príslušnú zberňu odpadu alebo kontaktujte predajcu, u ktorého bol produkt zakúpený. Ten môže prevziať tento produkt na ekologicky šetrnú recykláciu.

R290: 3

Vysvetlenie symbolov



Označuje nebezpečné situácie. Ak im nezabránite, spôsobia smrť alebo vážne zranenie.



Označuje nebezpečné situácie. Ak im nezabránite, môžu spôsobiť smrť alebo vážne zranenia.



Označuje nebezpečné situácie. Ak im nezabránite, môžu spôsobiť ľahké alebo stredné zranenie.

POZNÁMKA

Označuje dôležité informácie. Ak ich nebudete rešpektovať, môže dôjsť ku škodám na majetku.



Označuje nebezpečenstvo, ktoré patrí do kategórie VAROVANIE alebo UPOZORNENIE.

Odmietnutie zodpovednosti

Výrobca nenesie zodpovednosť, ak je zranenie alebo majetková strata spôsobená nasledujúcimi príčinami:

1. Poškodenie výrobku v dôsledku jeho nesprávneho použitia alebo zlého zaobchádzania s výrobkom.
2. Úprava, zmena alebo údržba výrobku alebo jeho používanie s inými zariadeniami v rozpore s pokynmi výrobcu.
3. Po overení, že je chyba výrobku priamo spôsobená koróznym plynom.
4. Po overení, že sú poruchy spôsobené nesprávnym zaobchádzaním počas prepravy výrobku.
5. Prevádzka, oprava alebo údržba jednotky bez dodržiavania návodu na obsluhu alebo príslušných predpisov;
6. Po overení, že je problém alebo spor spôsobený kvalitatívnymi alebo výkonnosťnými parametrami súčastí a dielov vyrábaných inými výrobcami.
7. Škoda je spôsobená prírodnými katastrofami, nevhodným prevádzkovým prostredím alebo vyššou mocou.



Zariadenie je naplnené horľavým chladivom R290.



Pred inštaláciou a použitím zariadenia si najskôr prečítajte návod na obsluhu.



Pred inštaláciou zariadenia si najskôr prečítajte návod na inštaláciu.



Pred opravou zariadenia si najskôr prečítajte servisný návod.

POZNÁMKA:

Obrázky v tomto návode sú len orientačné. Riadte sa podľa skutočného produktu.

Chladivo

- Na zaistenie funkčnosti klimatizačného zariadenia cirkuluje v systéme špeciálne chladivo. Použité chladivo je fluorid R290, ktorý je špeciálne vyčistený. Chladivo je horľavé a bez zápachu. Ak náhodou unikne, môže pri určitých podmienkach explodovať. Horľavosť chladiva je však veľmi nízka. Môže byť zapálené len ohňom.
- V porovnaní s bežnými chladivami je R290 chladivo, ktoré neznečisťuje životné prostredie a nepoškodzuje ozónovú vrstvu. Má tiež nízky skleníkový efekt. R290 má veľmi dobré termodynamické vlastnosti. Vďaka tomu je možné dosiahnuť vysokú energetickú účinnosť. Zariadenie preto potrebuje menšiu náplň chladiva.
- Množstvo náplne chladiva R290 vid' výrobný štítok zariadenia.

VAROVANIE:

- Zariadenie je naplnené horľavým chladivom R290.
- Zariadenie musí byť nainštalované, prevádzkované alebo uložené v miestnosti s podlahovou plochou väčšou ako 11 m².
- Zariadenie musí byť umiestnené v miestnosti, kde nehrozí trvalé nebezpečenstvo vznietenia horľavých látok (napríklad otvorený oheň, spustený plynový horák alebo elektrické kúrenie s horúcimi špirálami). Zariadenie je potrebné skladovať v dobre vetranom priestore, ktorého veľkosť zodpovedá špecifikovanému objemu prevádzkovej miestnosti.
- Zariadenie musí byť skladované tak, aby bolo chránené pred mechanickým poškodením.
- Hadice pripojené k zariadeniu nesmú obsahovať horľavé alebo zápalné látky.
- Dbajte na to, aby potrebné vetracie otvory neboli zablokované.
- Zariadenie nedemontujte a neodhadzujte do ohňa.
- Majte na pamäti, že chladivo nemusí vydávať zápach.
- Na urýchlenie procesu odmrazovania alebo na čistenie zariadenia nepoužívajte žiadne iné prostriedky, než aké sú odporúčané výrobcom.
- Servis musí byť vykonávaný len podľa odporúčaní výrobcu. Ak je potrebné vykonať opravu, kontaktujte najbližšie autorizované servisné stredisko. Akékoľvek opravy vykonávané osobami bez príslušnej kvalifikácie môžu byť nebezpečné. Pri manipulácii so zariadením je nutné dodržiavať štátne normy pre plyné látky.
- Prečítajte si odborný návod.



Bezpečnostné pokyny

- Toto zariadenie môžu používať aj deti staršie ako 8 rokov alebo osoby, ktoré majú znížené fyzické, zmyslové alebo mentálne schopnosti alebo nemajú dostatok potrebných znalostí a skúseností, ak sú pod dozorom alebo boli poučené o tom, ako zariadenie bezpečne používať a sú si vedomé možných rizík.
- Deti sa nesmú so zariadením hrať.
- Čistenie a údržbu zariadenia nesmú vykonávať deti bez dozoru.
- Pred spustením prevádzky skontrolujte, či prívod elektriny zodpovedá menovitým hodnotám na výrobnom štítku zariadenia.
- Pred čistením a údržbou zariadenia vypnite a odpojte od elektrickej zásuvky.
- Uistite sa, že na napájací kábel netlačia žiadne tvrdé predmety.
- Neťahajte za napájací kábel, keď chcete odpojiť zástrčku od zásuvky alebo premiestniť zariadenie.
- Nezapájajte ani neodpájajte zástrčku napájacieho kábla, keď máte mokré ruky.
- Na napájanie použite uzemnený prívod napájania. Uistite sa, že je elektrický rozvod správne uzemnený.
- Keď je napájací kábel poškodený, musí byť vymenený výrobcom, autorizovaným servisom alebo osobou s príslušnou kvalifikáciou, aby sa obmedzilo možné riziko.
- Ak nastane nejaký abnormálny stav (napr. cítite, že sa niečo páli), odpojte ihneď napájanie a potom kontaktujte predajcu.
- Ak na zariadenie nikto nedohliada, vypnite ho a odpojte napájaciu zástrčku od zásuvky alebo vypnite prívod napájania.
- Na zariadenie nestriekajte ani nelejte vodu. Mohlo by to spôsobiť skrat alebo poškodenie zariadenia.
- Ak použijete odtokovú hadicu, nesmie byť okolitá teplota nižšia ako 0 °C. Inak by mohla hadica zamrznúť a voda by prenikla do zariadenia.
- Blízko klimatizačného zariadenia nepoužívajte žiadny zdroj tepla.
- Klimatizačné zariadenie nesmie byť používané v kúpeľni alebo práčovni.
- Umiestnite klimatizačné zariadenie v dostatočnej vzdialenosti od ohňa, horľavých predmetov alebo výbušných látok.
- Klimatizačné zariadenie nesmú používať deti bez dozoru alebo invalidné osoby.
- Nedovoľte deťom, aby sa so zariadením hrali alebo naň liezli.
- Nedávajte na alebo nad zariadenie alebo predmety, z ktorých môže kvapkať voda.
- Klimatizačné zariadenie sami neopravujte ani nerozoberajte.
- Do klimatizačného zariadenia nestrkajte žiadne predmety.
- Na pripojenie zariadenia nepoužívajte predlžovací kábel.
- Dbajte na to, aby sa do prívodu vzduchu nedostali žiadne drobné predmety. Ak sa do prívodu vzduchu dostanú nejaké drobné predmety, požiadajte odborných pracovníkov o ich odstránenie.

Prevádzkové podmienky

- Klimatizačné zariadenie musí byť prevádzkované pri teplotách v rozmedzí 16–35 °C.
- Zariadenie je určené len na prevádzku v interiéri a nesmie sa prevádzkovať bez prerušenia dlhšie ako 8 hodín. Prerušenie prevádzky sa odporúča na 30 minút.
- Zariadenie umiestnite tak, aby bola jeho elektrická zástrčka ľahko dostupná.
- Toto klimatizačné zariadenie je určené len pre domácnosti. Nie je určené na priemyslové použitie, chovy, stajne, serverovne, stavby a podobné využitie.
- Okolo klimatizačného zariadenia by malo byť minimálne 30 cm voľného miesta.
- Neprevádzkujte klimatizačné zariadenie vo vlhkom prostredí.
- Udržiavajte otvory na prívod a výfuk vzduchu čisté a ničím ich nezakrývajte.
- Pri prevádzke zatvorte dvere a okná, aby sa zvýšila účinnosť chladenia.
- Zariadenie prevádzkujte na rovnom povrchu, aby ste obmedzili hluk a vibrácie.
- Zariadenie je vybavené kolieskami. Na hladkom rovnom povrchu môžu kolieska prekážať.
- Klimatizačné zariadenie nenakláňajte a neprevracajte. Ak nastane nejaký abnormálny stav, ihneď odpojte zariadenie od napájania a kontaktujte predajcu.
- Nedávajte zariadenie na miesto, kam svieti priame slnečné svetlo.

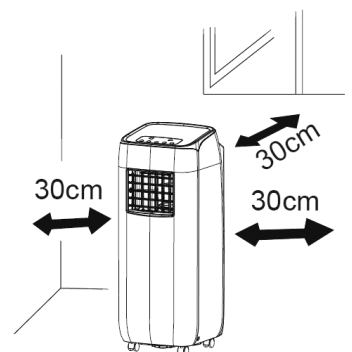

Názvy častí

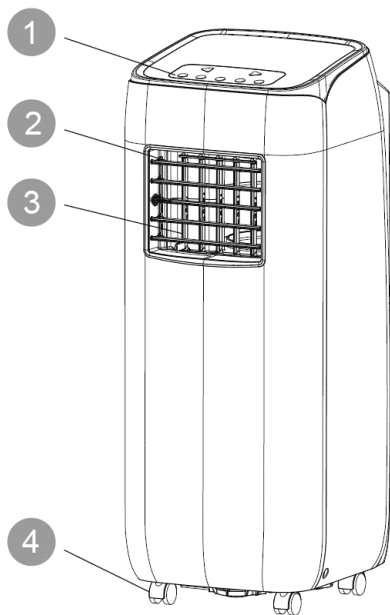

1. Ovládací panel
2. Horizontálna lamela na smerovanie vzduchu
3. Vertikálna lamela na smerovanie vzduchu
4. Kolieska
5. Filter
6. Prípojka hadice na odvod tepla
7. Hadica na odvod tepla
8. Okenný adaptér
9. Zástrčka napájacieho kábla
10. Držiak na upevnenie kábla

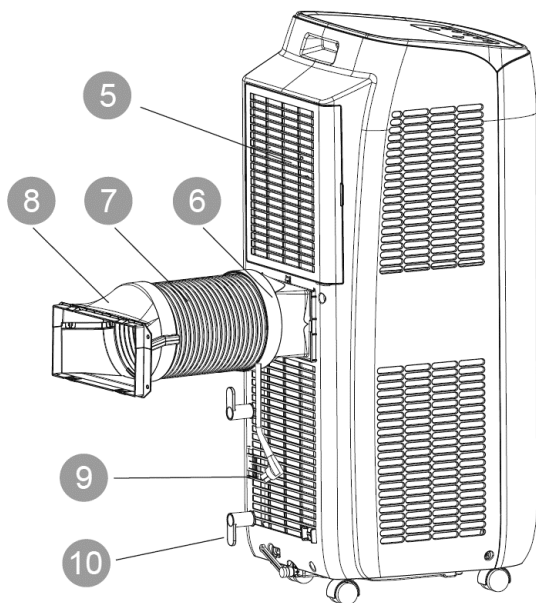

Diaľkový ovládač

Poznámka:

Bez hadice na odvod tepla a ďalšieho inštaláčného príslušenstva nie je možné zariadenie správne prevádzkovať.

Popis a funkcie ovládacieho panela

Názvy častí ovládacieho panela

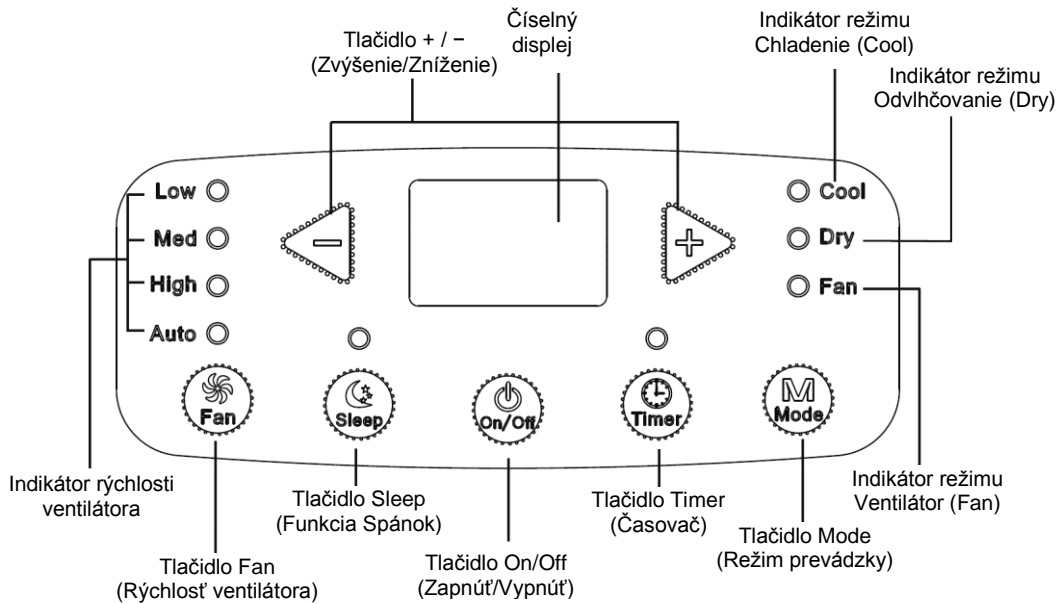

Použitie ovládacieho panela

Poznámka:

- Po pripojení klimatizačného zariadenia k napájaniu sa ozve zvukový signál. Potom môžete klimatizačné zariadenie ovládať pomocou ovládacieho panela.
- Keď je zariadenie zapnuté, ozve sa po každom stlačení tlačidla na ovládacom paneli zvukový signál. Zároveň sa na ovládacom paneli rozsvieti príslušný indikátor.
- Keď je zariadenie vypnuté, nebude na ovládacom paneli svietiť číselný displej. Keď je zariadenie zapnuté, bude sa v režime Chladenie zobrazovať na číselnom displeji nastavená teplota. V ostatných režimoch sa teplota nezobrazuje.

1 Tlačidlo On/Off (Zapnuté/Vypnuté)

Stlačením tohto tlačidla môžete klimatizačné zariadenie zapnúť alebo vypnúť.

2 Tlačidlo + / - (Zvýšenie/Zníženie)

V režime Chladenie stlačte tlačidlo + alebo – na zvýšenie alebo zníženie nastavenej teploty o 1 °C. Rozsah nastavenia teploty je 16 až 30 °C. V režimoch Automatika, Odvlhčovanie a Ventilátor tieto tlačidlá nefungujú.

3 Tlačidlo Mode (Režim prevádzky)

Každým stlačením tlačidla sa bude prepínať režim prevádzky v tomto cykle:
Chladenie (COOL) → Odvlhčovanie (DRY) → Ventilátor (FAN)

CHLADENIE (COOL): V tomto režime svieti indikátor Chladenie (Cool). Číselný displej zobrazuje nastavenú teplotu. Rozsah nastavenia teploty je 16 až 30 °C.

ODVLHČOVANIE (DRY): V tomto režime svieti indikátor Odvlhčovanie (Dry). Rýchlosť ventilátora nie je možné nastaviť. Číselný displej je vypnutý.

VENTILÁTOR (FAN): V tomto režime pracuje len ventilátor. Svieti indikátor Ventilátor (Fan). Číselný displej je vypnutý.

4 Tlačidlo Fan (Rýchlosť ventilátora)

Každým stlačením tlačidla sa bude prepínať rýchlosť ventilátora v tomto cykle:

Nízka rýchlosť (Low) → Stredná rýchlosť (Med) → Vysoká rýchlosť (High) → Automatická rýchlosť (Auto) →

5 Tlačidlo Timer (Časovač)

Stlačte tlačidlo Timer, aby zariadenie prešlo do režimu nastavenia časovača. V tomto režime stlačte tlačidlo + alebo –, aby ste nastavili čas. Stlačením + alebo – sa nastavenie časovača predĺžite alebo skráťte o 0,5 hodiny, keď je nastavený čas kratší ako 10 hodín, a potom sa stlačením + alebo – bude predlžovať alebo skracovať o 1 hodinu.

Keď je nastavenie časovača ukončené, jednotka zobrazí nastavenú teplotu, ak nie je počas 5 sekúnd vykonaná žiadna operácia. Keď je funkcia časovača spustená, indikátor Timer bude svietiť. Inak svietiť nebude. Režim časovača môžete zrušiť opätovným stlačením tlačidla Timer.

6 Tlačidlo Sleep (Funkcia Spánok)

Stlačte tlačidlo Swing, aby zariadenie prešlo do režimu Spánok. Keď zariadenie pracuje v režime Chladenie, po spustení režimu Spánok sa po 1 hodine zvýši nastavená teplota o 1 °C a po 2 hodinách o 2 °C. Prevádzka potom pokračuje s touto nastavenou teplotou. Funkciu Spánok nie je možné použiť v režime Ventilátor alebo Odvlhčovanie. Keď je spustená funkcia Spánok bude svietiť indikátor nad tlačidlom, inak svietiť nebude.

Dial'kový ovládač

Tlačidlá na dial'kovom ovládači

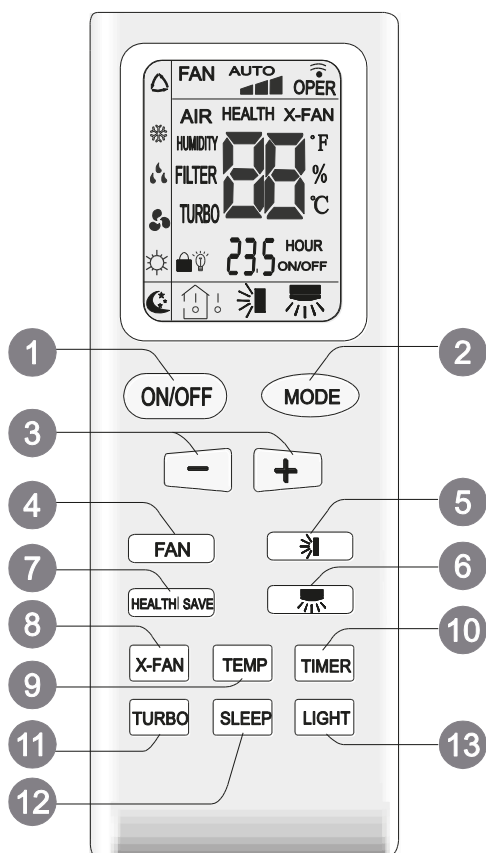

1. Tlačidlo ON/OFF (Zapnutie/Vypnutie)
2. Tlačidlo MODE (Režim prevádzky)
3. Tlačidlo +/- (Zvýšenie/Zníženie)
4. Tlačidlo FAN (Ventilátor)
5. Tlačidlo (Smerovanie vzduchu hore/dolu)
6. Tlačidlo (Smerovanie vzduchu vľavo/vpravo)
7. Dvojité tlačidlo HEALTH/SAVE (Zdravie/Úspora energie)
8. Tlačidlo X-FAN (Dobeh ventilátora)
(Poznámka: X-FAN je to isté ako BLOW (Vyfúkanie vlhkosti))
9. Tlačidlo TEMP (Teplota)
10. Tlačidlo TIMER (Časovač)
11. Tlačidlo TURBO (Urýchlenie klimatizácie)
12. Tlačidlo SLEEP (Funkcia Spánok)
13. Tlačidlo LIGHT (Osvetlenie)

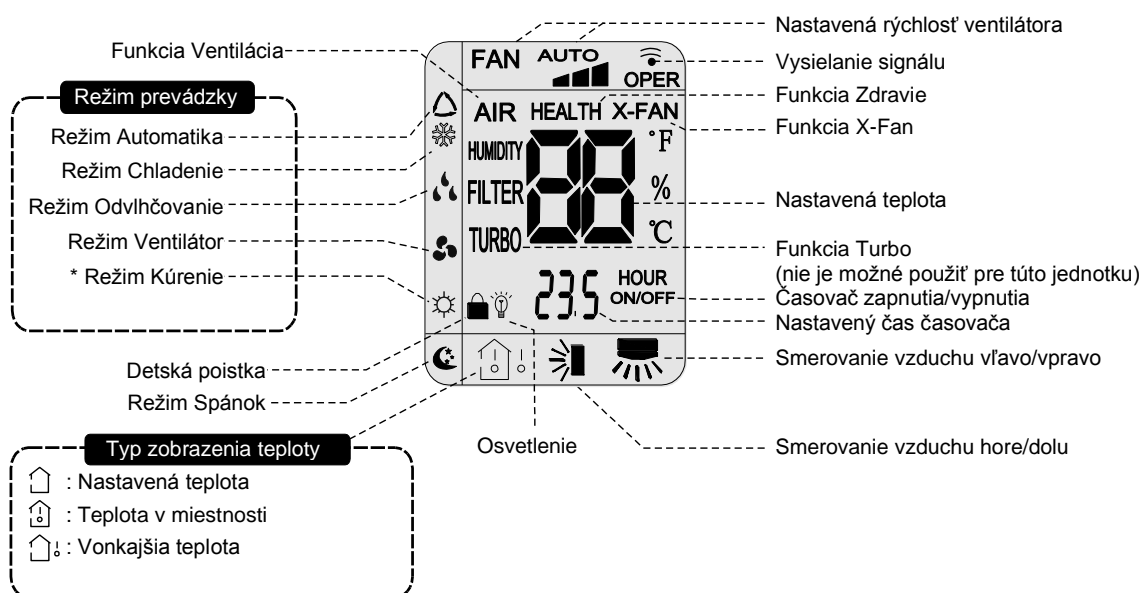

Význam indikátorov na displeji



*Poznámka: Funkcia je dostupná len pri modeloch s režimom Kúrenie.

Funkcie tlačidiel diaľkového ovládača

Poznámka:

- Tento diaľkový ovládač je univerzálny a môže byť použitý pre rôzne klimatizačné zariadenia s mnohými funkciami. Ak daný model zariadenia niektoré funkcie nemá, bude zariadenie po stlačení príslušného tlačidla na diaľkovom ovládači zachovávať predchádzajúci prevádzkový stav.
- Po pripojení k napájaniu sa z klimatizačného zariadenia ozve zvukový signál a indikátor prevádzky  bude svietiť (červený indikátor, farba sa môže pri rôznych modeloch líšiť). Klimatizačné zariadenie môžete ovládať pomocou diaľkového ovládača.
- Keď je zariadenie zapnuté, po každom stlačení tlačidla na diaľkovom ovládači blikne raz indikátor vysielania signálu . Z klimatizačného zariadenia zaznie tón, ktorý potvrdzuje príjem signálu.
- Keď je zariadenie vypnuté, bude sa na displeji diaľkového ovládača zobrazovať nastavená teplota. Keď je zariadenie zapnuté, budú sa na displeji zobrazovať príslušné indikátory nastavených funkcií.

1 Tlačidlo ON/OFF (Zapnuté/Vypnuté)











Stlačením tohto tlačidla môžete klimatizačné zariadenie zapnúť alebo vypnúť.

2 Tlačidlo MODE (Režim prevádzky)

Stlačením tohto tlačidla môžete vybrať požadovaný režim prevádzky.



* Poznámka: Funkcia HEAT je dostupná len pri modeloch s režimom Kúrenie.

- Keď zvolíte režim Automatika , bude klimatizačné zariadenie pracovať automaticky podľa okolitej teploty. Požadovanú teplotu nie je možné nastaviť a nebude sa ani zobrazovať. Stlačením tlačidla FAN môžete nastaviť rýchlosť ventilátora. Stlačením tlačidla  môžete nastaviť smerovanie vyfukovaného vzduchu.
- Keď zvolíte režim Chladenie, bude klimatizačné zariadenie pracovať v režime Chladenie. Na jednotke svieti indikátor režimu Chladenie (Cool/) . Stlačením tlačidla + alebo - môžete nastaviť požadovanú teplotu. Stlačením tlačidla FAN môžete nastaviť rýchlosť ventilátora. Stlačením tlačidla  môžete nastaviť smerovanie vyfukovaného vzduchu.
- Keď zvolíte režim Odvlhčovanie, bude klimatizačné zariadenie pracovať v režime Odvlhčovania s nízkou rýchlosťou ventilátora. Na jednotke svieti indikátor režimu Odvlhčovanie (Dry/) . V režime Odvlhčovanie nie je možné nastaviť rýchlosť ventilátora. Stlačením tlačidla  môžete nastaviť smerovanie vyfukovaného vzduchu.
- Keď zvolíte režim Ventilátor, bude klimatizačné zariadenie pracovať len v režime Ventilátor. Na jednotke svieti indikátor režimu Ventilátor (Fan/) . Stlačením tlačidla FAN môžete nastaviť rýchlosť ventilátora. Stlačením tlačidla  môžete nastaviť smerovanie vyfukovaného vzduchu.
- Keď zvolíte režim Kúrenie, bude klimatizačné zariadenie pracovať v režime Kúrenie (len jednotky s funkciou chladenia aj kúrenia). Na jednotke svieti indikátor režimu Kúrenie (Heat/) (len pri niektorých modeloch). Stlačením tlačidla + alebo - môžete nastaviť požadovanú teplotu. Stlačením tlačidla FAN môžete nastaviť rýchlosť ventilátora. Stlačením tlačidla  môžete nastaviť smerovanie vyfukovaného vzduchu. (Jednotka určená len na chladenie nebude reagovať na signál pre režim Kúrenie.)

Poznámka:

Aby sa po spustení režimu Kúrenie zabránilo vyfukovaniu studeného vzduchu z jednotky, zapne sa ventilátor jednotky s oneskorením 1–5 minút. (Presný čas sa určí podľa teploty v miestnosti.) Rozsah nastavenia teploty na diaľkovom ovládači: 16–30 °C. Rozsah nastavenia rýchlosti ventilátora: Automatická, Nízka, Stredná a Vysoká.

3 Tlačidlo +/-

- Po každom stlačení tlačidla + alebo - sa nastavená teplota zvýši alebo zníži o 1 °C. Keď podržíte tlačidlo + alebo - stlačené, po 2 sekundách sa nastavená teplota na diaľkovom ovládači začne rýchlo meniť. Po dosiahnutí požadovanej teploty tlačidlo uvoľnite. Týmto nastavením sa zmení aj hodnota teploty na displeji jednotky. (V režime Automatika sa teplota nedá nastaviť.)
- Pri nastavovaní časovača zapnutia (TIMER ON), časovača vypnutia (TIMER OFF) alebo hodín (Clock) môžete stlačením tlačidla + alebo - nastavovať čas. (Podrobnosti vid' popis tlačidla TIMER.)

4 Tlačidlo FAN (Ventilátor)

Stlačením tohto tlačidla môžete nastaviť rýchlosť ventilátora v nasledujúcom cykle: Automatická (AUTO), Nízka (▲), Stredná (▲▲), Vysoká (▲▲▲).

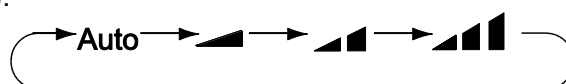

Poznámka:

- V režime Automatická rýchlosť sa bude vysoká, stredná alebo nízka rýchlosť ventilátora nastavovať podľa teploty v miestnosti.
- V režime Odvlhčovanie je nastavená nízka rýchlosť ventilátora.

5 Tlačidlo ↕ (Smerovanie vzduchu hore/dolu)

- Stlačením tohto tlačidla zapnete/vypnete funkciu smerovania vyfukovaného vzduchu hore/dolu. V počiatočnom stave sa diaľkovým ovládačom zapína automatické natáčanie smerovacích lamiel.
- Keď je jednotka vypnutá, stlačte súčasne tlačidlá + a ↕, aby ste prepli medzi automatickým natáčaním a statickým nastavením smerovacích lamiel; ↕ bliká 2 sekundy.
- V režime statického nastavenia sa stlačením tlačidla ↕ mení uhol lamely na smerovanie hore/dolu v nasledujúcom cykle:

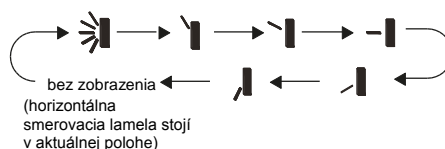

- Ak je jednotka vypnutá počas pohybu lamely, zostane lamela stáť v aktuálnej polohe.

Poznámka:

- Keď pomocou diaľkového ovládača zvolíte ↕, nastaví sa automatické smerovanie vzduchu. Horizontálna lamela klimatizačného zariadenia sa bude automaticky kývať hore a dolu v maximálnom uhle.
- Keď pomocou diaľkového ovládača zvolíte ↘, ↙, ↗, ↖, nastaví sa stály smer vyfukovania vzduchu. Horizontálna lamela klimatizačného zariadenia sa zastaví v polohe, ktorá zodpovedá nastavenému indikátoru.
- Pri niektorých jednotkách táto funkcia nie je. Ak stlačíte toto tlačidlo, z jednotky sa ozve cvaknutie, ale bude ďalej pracovať v aktuálnom režime.

6 Tlačidlo ↔ (Smerovanie vzduchu vľavo/vpravo)

- Stlačením tohto tlačidla zapnete/vypnete funkciu smerovania vyfukovaného vzduchu vľavo/vpravo. V počiatočnom režime sa diaľkovým ovládačom zapína automatické natáčanie smerovacích lamiel.
- Keď je jednotka vypnutá, stlačte súčasne tlačidlá + a ↔, aby ste prepli medzi automatickým natáčaním a statickým nastavením smerovacích lamiel; ↔ bliká 2 sekundy.
- V režime statického nastavenia sa stlačením tlačidla ↔ mení uhol lamely na smerovanie vľavo/vpravo v nasledujúcom cykle:

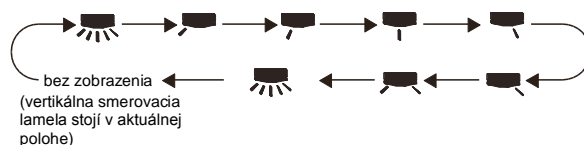

- Ak je jednotka vypnutá počas pohybu lamely, zostane lamela stáť v aktuálnej polohe.
- Keď pomocou diaľkového ovládača zvolíte ↔, nastaví sa automatické smerovanie vzduchu. Vertikálna lamela klimatizačného zariadenia sa bude automaticky kývať vľavo a vpravo v maximálnom uhle.
- Keď pomocou diaľkového ovládača zvolíte ↖, ↗, ↘, ↙, nastaví sa stály smer vyfukovania vzduchu. Vertikálna lamela vnútornej jednotky sa zastaví v polohe, ktorá zodpovedá nastavenému indikátoru.
- Keď zvolíte (smer vyfukovania sa dynamicky mení), znamená to cyklické smerovanie. Vertikálna lamela klimatizačného zariadenia sa bude natáčať cyklicky podľa uhla znázorneného indikátorom.

Poznámka:

- Pri niektorých jednotkách táto funkcia nie je. Ak stlačíte toto tlačidlo, z jednotky sa ozve cvaknutie, ale bude ďalej pracovať v aktuálnom režime.

7 Tlačidlo HEALTH/SAVE (Zdravie/Úspora energie)

Funkcia Zdravie (HEALTH):

Keď stlačíte ľavú polovicu tlačidla HEALTH/SAVE budú sa funkcie cyklicky prepínať v tomto poradí: Zdravie (HEALTH) → Ventilácia (AIR) → Zdravie + Ventilácia (AIR + HEALTH) → žiadna funkcia (bez zobrazenia)

- Keď pomocou diaľkového ovládača zvolíte HEALTH, spustí sa funkcia Zdravie (ionizácia vzduchu).
- Keď pomocou diaľkového ovládača zvolíte AIR, spustí sa funkcia Ventilácia.
- Keď pomocou diaľkového ovládača zvolíte AIR HEALTH, spustí sa funkcia Ventilácia a Zdravie.
- Keď sa na displeji diaľkového ovládača nezobrazuje žiadny z týchto indikátorov, sú funkcie Ventilácia a Zdravie vypnuté.
- Funkcia Ventilácia a Zdravie sú k dispozícii len pri niektorých modeloch.

Funkcia Úspora energie (SAVE):

Keď v režime Chladenie stlačíte pravú polovicu tlačidla SAVE, aby sa aktivoval režim Úspora energie. Na displeji diaľkového ovládača sa zobrazí „SE“. Jednotka bude pracovať s automatickým nastavením rýchlosti ventilátora. Nie je možné nastaviť požadovanú teplotu. Na zrušenie režimu Úspora energie stlačte opäť tlačidlo SAVE. Klimatizačné zariadenie prejde späť do pôvodného nastavenia rýchlosti a požadovanej teploty.

- Táto funkcia je k dispozícii len pri niektorých modeloch.

8 Tlačidlo X-Fan (Dobeh ventilátora)

Po stlačení tohto tlačidla v režime Chladenie alebo Odvlhčovanie sa na diaľkovom ovládači zobrazí indikátor X-FAN a aktivuje sa funkcia Vysušania. Stlačte opäť toto tlačidlo na vypnutie funkcie X-FAN. Indikátor X-FAN zmizne.



Poznámka:

- Keď je funkcia X-FAN aktívna a vypnete jednotku, pracuje ventilátor jednotky ešte chvíľu nízkou rýchlosťou, aby sa vysušila zvyšná vlhkosť v jednotke.
- Keď jednotka pracuje v režime X-FAN, môžete túto funkciu vypnúť stlačením tlačidla X-FAN. Ventilátor jednotky sa hneď zastaví.

9 Tlačidlo TEMP (Teplota)

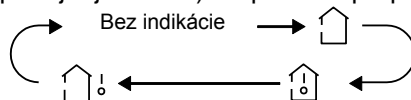
Stlačením tohto tlačidla je možné na displeji jednotky zobraziť nastavenú teplotu, teplotu v miestnosti alebo vonkajšiu teplotu (nie je možné použiť pri tejto jednotke). Teplota sa prepína v tomto cykle:



- Keď pomocou diaľkového ovládača zvolíte  alebo nezvolíte žiadnu z možností zobrazenia teploty, bude sa na displeji jednotky zobrazovať nastavená teplota.
- Keď pomocou diaľkového ovládača zvolíte , bude sa na displeji jednotky zobrazovať teplota v miestnosti.
- Keď pomocou diaľkového ovládača zvolíte , bude sa na displeji jednotky zobrazovať vonkajšia teplota.

Poznámka:

- Pri niektorých modeloch nie je možné vonkajšiu teplotu zobraziť. Keď jednotka prijme príkaz , zobrazí nastavenú teplotu.
- Teplotu je možné zobrazovať len na jednotkách, ktoré majú číselný displej.

10 Tlačidlo TIMER (Časovač)

- Keď je jednotka zapnutá, stlačte raz toto tlačidlo, aby ste nastavili načasované vypnutie. Budú blikať indikátory HOUR a OFF. Počas 5 sekúnd stlačte tlačidlo + alebo -, aby ste nastavili čas vypnutia. Každým stlačením tlačidla + alebo - sa nastavený čas zvýši alebo zníži o 0,5 hodiny. Keď tlačidlo + alebo - podržíte 2 sekundy stlačené, začne sa nastavený čas rýchlo meniť. Po dosiahnutí požadovaného času tlačidlo uvoľnite. Stlačte tlačidlo TIMER, aby ste nastavenie potvrdili. Indikátory HOUR a OFF prestanú blikať.
- Zrušenie načasovaného vypnutia: V režime načasovaného vypnutia stlačte opäť tlačidlo TIMER.
- Keď je jednotka vypnutá, stlačte raz toto tlačidlo, aby ste nastavili načasované zapnutia. Podrobný postup vid' načasované vypnutie.
- Zrušenie načasovaného zapnutia: V režime načasovaného zapnutia stlačte opäť tlačidlo TIMER.



Poznámka:

- Rozsah nastavenia času: 0,5–24 hodín
- Interval medzi stlačením tlačidiel pri nastavovaní nesmie presiahnuť 5 sekúnd. Inak diaľkový ovládač automaticky ukončí režim nastavovania.



11 Tlačidlo Turbo (Urýchlenie klimatizácie)

Keď stlačíte toto tlačidlo v režime Chladenie alebo Kúrenie, klimatizačné zariadenie prejde do režimu rýchleho chladenia alebo rýchleho kúrenia. Na displeji diaľkového ovládača sa zobrazí indikátor TURBO. Stlačte opäť toto tlačidlo, aby ste funkciu TURBO ukončili. Indikátor TURBO na displeji zmizne.



12 Tlačidlo SLEEP (Spánok)

Stlačením tohto tlačidla v režime Chladenie alebo kúrenie môžete spustiť funkciu Spánok. Na displeji diaľkového ovládača sa zobrazí indikátor . Stlačte toto tlačidlo opäť na zrušenie funkcie Spánok. Indikátor  na displeji diaľkového ovládača zmizne.

13 Tlačidlo LIGHT (Osvetlenie)

Stlačením tohto tlačidla môžete vypnúť svetlo displeja jednotky. Indikátor  na displeji diaľkového ovládača zmizne. Ďalším stlačením tohto tlačidla môžete zapnúť svetlo displeja jednotky. Zobrazí sa indikátor  na displeji diaľkového ovládača.







Funkcie kombinácií tlačidiel**Detská poistka**

Súčasným stlačením tlačidiel + a – je možné zapnúť alebo vypnúť funkciu detskej poistky. Keď je funkcia Detská poistka zapnutá, bude sa zobrazovať indikátor . Pri stlačení niektorého tlačidla indikátor  trikrát zabliká, ale diaľkový ovládač nevyšle žiadny príkaz.

Prepnutie jednotky zobrazenia teploty

Po vypnutí jednotky na diaľkovom ovládači stlačte súčasne tlačidlá – a MODE, aby ste prepli medzi zobrazením teploty v °C a °F.

Postup ovládania

1. Po pripojení klimatizačného zariadenia k napájaniu stlačte tlačidlo ON/OFF na diaľkovom ovládači, aby ste zariadenie zapli.
2. Stlačením tlačidla MODE vyberte požadovaný režim prevádzky: Automatika (AUTO/) , Chladenie (COOL/) , Odvlhčovanie (DRY/) , Ventilátor (FAN/) alebo Kúrenie (HEAT/) , nie je možné použiť pre tento model.)
3. Stlačením tlačidla + alebo – nastavte požadovanú teplotu. (V niektorých režimoch, napríklad Automatika, sa teplota nedá nastaviť.)
4. Stlačením tlačidla FAN nastavte požadovanú rýchlosť ventilátora: Automatická, Nízka, Stredná alebo Vysoká.
5. Stlačením tlačidla  nastavte spôsob smerovania vyfukovaného vzduchu.

Výmena batérií v diaľkovom ovládači

1. Stlačte kryt priehradky batérií na zadnej strane diaľkového ovládača v mieste označenom , a potom vysuňte kryt priehradky batérií v smere šípky, ako zobrazuje obrázok.
2. Vymeňte dve 1,5 V batérie veľkosti AAA. Presvedčte sa, že sú + a – póly batérií správne orientované.
3. Naložte späť kryt batérií.

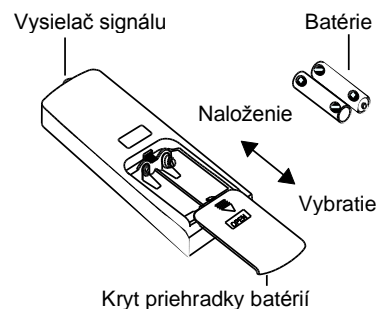

Poznámka:

- Pri použití nasmerujte vysielač signálu diaľkového ovládača na okienko prijímača na klimatizačnom zariadení.
- Vzdialenosť medzi vysielačom signálu a okienkom prijímača by nemala byť väčšia ako 8 m a v ceste signálu by nemali byť žiadne prekážky.
- V miestnosti, kde je žiarivkové osvetlenie alebo bezdrôtový telefón, môže dôjsť k rušeniu signálu. V takom prípade je potrebné priblížiť diaľkový ovládač ku klimatizačnému zariadeniu.
- Pri výmene batérií použite rovnaký typ batérií.
- Keď nebudete diaľkový ovládač dlho používať, vyberte z neho batérie.
- Vymeňte batérie, keď sú indikátory na displeji diaľkového ovládača zle viditeľné, alebo sa vôbec nezobrazujú.



LIKVIDACE: Batérie nesmú byť odhodené do bežného komunálneho odpadu. Odovzdajte ich na príslušnom zbernom mieste.

Čistenie a údržba



Varovanie:

- Pred čistením klimatizačné zariadenie vypnite a odpojte od napájania. Inak môže dôjsť k úrazu elektrickým prúdom.
- Nikdy neumývajte klimatizačné zariadenie vodou. Inak môže dôjsť k úrazu elektrickým prúdom.
- Na čistenie klimatizačného zariadenia nepoužívajte prchavé kvapaliny (napríklad riedidlo alebo benzín). Inak môže dôjsť k poškodeniu krytu zariadenia.

Čistenie vonkajšieho krytu a mriežky

Čistenie vonkajšieho krytu:

Keď je vonkajší kryt zaprášený, utrite ho mäkkou utierkou. Ak je vonkajší kryt veľmi špinavý (napríklad zamastený), očistite ho neutrálnym čistiacim prostriedkom.

Čistenie mriežky: Použite čistiaci prostriedok alebo mäkkú kefkú.

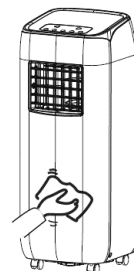

Čistenie filtra

1. Vyberte filter

Vyberte filter podľa obrázka.

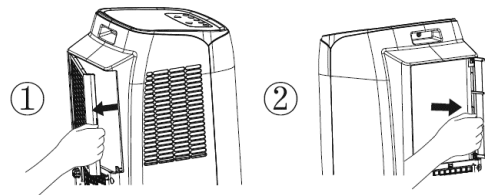

2. Vyčistite filter

Na čistenie filtra použite čistiaci prostriedok alebo vodu. Ak je filter veľmi špinavý (napríklad zamastený), použite na očistenie teplú vodu (40 °C) s rozpusteným neutrálnym čistiacim prostriedkom a potom ho nechajte na tienistom mieste vysušiť.

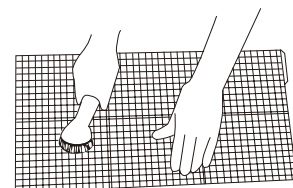

3. Nainštalujte filter

Po očistení a vysušení nainštalujte filter späť.

Poznámka:

- Filter by mal byť očistený približne raz za tri mesiace. Ak zariadenie pracuje v prostredí, kde je viac prachu, mali by ste ho čistiť častejšie.
- Nesušte filter pomocou ohňa alebo sušiča vlasov. Filter by sa mohol zdeformovať alebo začať horieť.

Čistenie hadice na odvod tepla

Odpojte hadicu na odvod tepla od klimatizačného zariadenia, očistite ju, vysušte a potom nainštalujte späť. (Postup inštalácie a odpojenia nájdete v časti „Inštalácia hadice na odvod tepla“ a „Odpojenie hadice na odvod tepla“.)

Kontrola pred sezónnym použitím

1. Skontrolujte, či nie sú otvory na prívod a výfuk vzduchu zablokované.
2. Skontrolujte, či sú napájacia zástrčka a zásuvka v dobrom stave.
3. Skontrolujte, či je filter čistý.
4. Skontrolujte, či sú v diaľkovom ovládači nainštalované batérie.
5. Skontrolujte, či sú prípojky, okenná lišta a hadice na odvod tepla pevne nainštalované.
6. Skontrolujte, či nie je hadica na odvod tepla poškodená.

Kontrola po sezónnom použití

1. Odpojte prívod napájania.
2. Očistite filter a vonkajší kryt.
3. Odstráňte prach a nečistoty na klimatizačnom zariadení.
4. Vypusťte vodu nahromadenú v integrovanej vaničke (podrobnosti viď časť „Odtok vody“).
5. Skontrolujte, či nie sú prípojky, okenná lišta a hadice na odvod tepla poškodené. Ak sú poškodené, kontaktujte predajcu.

Dlhodobé skladovanie

Ak nebudete klimatizačné zariadenie dlho používať, dodržiavajte nasledujúce pokyny na zaistenie dobrého stavu:

- Uistite sa, že v integrovanej vaničke nie je nahromadená žiadna voda a že je hadica na odvod tepla odpojená.
- Odpojte napájaciu zástrčku od zásuvky a zmotajte napájací kábel.
- Očistite klimatizačné zariadenie a dobre ho zabaľte, aby bolo chránené pred prachom.

Informácia o recyklácii

- Mnohé obalové materiály sú recyklovateľné. Odložte ich do príslušných kontajnerov na recyklovateľný odpad.
- Ak budete chcieť zlikvidovať opotrebované klimatizačné zariadenie, kontaktujte miestne zberné stredisko alebo požiadajte predajcu o radu, ako zariadenie správne zlikvidovať.

Riešenie problémov

Analýza obvyklých javov

Skôr ako požiadate o opravu zariadenia, prečítajte si nasledujúci prehľad. Ak sa vám nepodarí problém odstrániť, kontaktujte miestneho predajcu alebo autorizovaný servis.

Jav	Kontrola	Riešenie
Klimatizační zariadenie nepracuje.	Došlo k výpadku napájania?	Počkajte na obnovenie dodávky elektriny.
	Je zástrčka uvoľnená?	Zasuňte zástrčku do zásuvky.
	Vypadol istič alebo je spálená poistka?	Požiadajte odborníka o kontrolu ističa alebo výmenu poistky.
	Je chybný elektrický rozvod alebo napájací kábel?	Požiadajte elektrikára o opravu.
	Bolo zariadenie hneď po vypnutí opäť zapnuté?	Počkajte 3 minúty a zariadenie opäť zapnite.
Nedostatočné chladenie.	Je napájacie napätie veľmi nízke?	Počkajte, pokiaľ sa neobnoví správna hodnota napätia.
	Je vzduchový filter veľmi špinavý?	Vyčistite vzduchový filter.
	Je nastavená správna teplota?	Zmeňte nastavenú teplotu.
	Sú zatvorené dvere a okná?	Zatvorte dvere a okná.
Klimatizačné zariadenie neprijíma signál z diaľkového ovládača alebo je dosah signálu malý.	Došlo k narušeniu funkcie zariadenia (napr. výbojom statickej elektriny alebo nestabilným napätím)?	Odpojte napájaciu zástrčku od zásuvky. Po 3 minútach zástrčku opäť zapojte a zapnite zariadenie.
	Je diaľkový ovládač dostatočne blízko?	Dosah signálu diaľkového ovládača je 8 metrov. Nepoužívajte ovládač na väčšiu vzdialenosť.
	Je dráha signálu zablokovaná nejakými prekážkami?	Odstráňte prekážky.
	Má diaľkový ovládač malý dosah?	Skontrolujte batérie v diaľkovom ovládači. Ak majú nízke napätie, vymeňte ich.
	Je v miestnosti žiarivkové osvetlenie?	Priblížte diaľkový ovládač ku klimatizácii. Vypnite žiarivkové osvetlenie a skúste to opäť.
Z klimatizačného zariadenia nefúka vzduch.	Je prívod alebo výfuk vzduchu zablokovaný?	Odstráňte prekážky.
	V režime kúrenie: Dosiahla teplota v miestnosti nastavenú hodnotu?	Po dosiahnutí nastavenej hodnoty sa zo zariadenia prestane vyfukovať vzduch.
	Bol práve spustený režim Kúrenie?	Aby sa zabránilo vyfukovaniu studeného vzduchu, spustí sa ventilátor s určitým oneskorením. Je to normálny jav.
	Je na výparníku námraza? (Skontrolujte po vytiahnutí filtra.)	Je to normálny jav. V zariadení prebieha odmrazovanie. Po dokončení odmrazovania bude zariadenie pokračovať v prevádzke.
Nie je možné nastaviť teplotu	Pracuje zariadenie v režime Automatika?	V režime Automatika sa teplota nedá nastaviť.
	Je požadovaná teplota mimo nastaviteľného rozsahu?	Rozsah nastavenia teploty: 16 – 30 °C.
Je cítiť zápach.	V miestnosti je zdroj zápachu, napríklad nábytok, cigarety atď.	Odstráňte zdroj zápachu. Vyčistite filter.
Abnormálny zvuk pri prevádzke.	Bola činnosť jednotky ovplyvnená búrkou, rádiovým rušením a pod.?	Odpojte zariadenie od napájania, po chvíli ho opäť pripojte a zapnite.
Je počuť zvuk tečúcej vody.	Bolo zariadenie práve zapnuté alebo vypnuté?	Je to zvuk prúdenia chladiva v zariadení. Je to normálny jav.

Jav	Kontrola	Riešenie
Je počuť praskanie.	Bolo zariadenie práve zapnuté alebo vypnuté?	Zvuk je spôsobený tepelným rozťahovaním alebo zmršťovaním plastových krytov pri zmene teploty.

Kódy porúch

Kód poruchy	Riešenie
F0	Kontaktujte servis.
F1	Kontaktujte servis.
F2	Kontaktujte servis.
F4	Kontaktujte servis.
E8	1. Skontrolujte, či nie je okolitá teplota a vlhkosť veľmi vysoká. Keď je okolitá teplota veľmi vysoká, vypnite zariadenie a odpojte ho od napájania. Pripojte ho opäť a zapnite až potom, keď okolitá teplota klesne pod 35 °C.
H3	2. Skontrolujte, či nie je výparník alebo kondenzátor niečím zablokovaný. Ak áno, vypnite zariadenie, odstráňte nečistoty, a potom zariadenie opäť zapnite.
	3. Ak porucha stále trvá, kontaktujte servis.
H8	1. Vypusťte vodu z integrovanej vaničky. 2. Ak sa stále zobrazuje porucha „H8“, kontaktujte servis.

Varovania

- Ak sa vyskytnú nasledujúce javy, klimatizačné zariadenie ihneď vypnite, odpojte od napájania a kontaktujte predajcu.
 - Napájací kábel sa prehrieva alebo je poškodený.
 - Abnormálny zvuk pri prevádzke.
 - Nepríjemný zápach.
 - Únik vody.
- Klimatizačné zariadenie sami neopravujte ani neupravujte.
- Prevádzkovanie klimatizačného zariadenia pri nevhodných podmienkach môže spôsobiť poruchu, úraz elektrickým prúdom alebo požiar.

Inštalácia

Upozornenia k inštalácii

Varovania:

- Dodržiavajte všetky relevantné štátne normy a vyhlášky.
- Nepoužívajte poškodený alebo neštandardný napájací kábel.
- Pri inštalácii a údržbe buďte opatrní. Pri nesprávnom postupe hrozí úraz elektrickým prúdom, zranenie alebo iné nehody.

Výber miesta na inštaláciu

Základné podmienky

Inštalácia zariadenia na nasledujúcich miestach môže spôsobiť poruchu. Ak nie je možné zariadenie umiestniť inam, poraďte sa s predajcom.

1. Miesta, kde sú veľké zdroje tepla, para, horľavé/výbušné plyny alebo prchavé látky, rozptýlené vo vzduchu.
2. Miesta, kde sú vysokofrekvenčné zariadenia (napríklad zvaračky alebo lekárske prístroje).
3. Miesta blízko pobrežia mora.
4. Miesta, kde sú vo vzduchu olejové výpary alebo dym.
5. Miesta, kde sú sírnaté plyny.
6. Iné miesta s neobvyklými podmienkami.

Podmienky na prevádzku zariadenia

1. Prívod a výfuk vzduchu musí byť dostatočne ďaleko od prekážok a v ich blízkosti nesmú byť žiadne predmety. Inak môže dôjsť k narušeniu funkcie zariadenia.
2. Vyberte miesto, kde nebude hluk a vyfukovaný vzduch z hadice rušiť okolie.
3. Snažte sa, aby zariadenie nebolo blízko žiarivkového osvetlenia.
4. Zariadenie nie je vhodné inštalovať do práčovne.
5. Zariadenie nie je určené na chladenie serverovni, chovov zvierat, stajní, prašných stavieb a nie je určené na nonstop prevádzku. Na neskoršie reklamácie z týchto dôvodov nebude braný zreteľ.

Podmienky na elektrické pripojenie







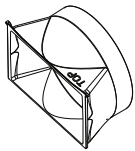
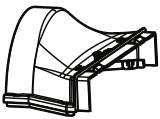

Bezpečnostné pokyny

1. Pri inštalácii jednotky je nutné dodržiavať elektrotechnické bezpečnostné normy a predpisy.
2. Na pripojenie zariadenia použite vhodný a bezpečný napájací rozvod.
3. Keď je napájací kábel poškodený, musí byť vymenený výrobcom, autorizovaným servisom alebo osobou s príslušnou kvalifikáciou, aby sa obmedzilo možné riziko.
4. Elektrická zásuvka musí mať správne zapojený fázový, nulový a zemniaci vodič.
5. Pred spustením akejkoľvek práce na elektrickom zariadení odpojte napájanie.
6. Nepripájajte napájanie pred dokončením inštalácie.
7. Klimatizačné zariadenie je elektrické zariadenie triedy I. Musí byť správne uzemnené podľa platných noriem. Pripojenie uzemnenia musí vykonať kvalifikovaný odborník. Zaisťte stálu kontrolu funkčnosti uzemnenia, inak môže dôjsť k úrazu elektrickým prúdom.
8. Žltozelený alebo zelený vodič v klimatizačnom zariadení je zemniaci vodič, ktorý nesmie byť použitý pre žiadne iné účely.
9. Zemný odpor musí vyhovovať platným elektrotechnickým bezpečnostným normám.
10. Zariadenie musí byť nainštalované podľa miestnych noriem a predpisov.

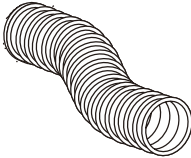
Príprava pred inštaláciou

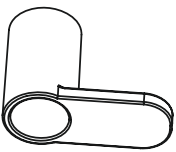





Poznámka: Pred inštaláciou skontrolujte, či máte všetko príslušenstvo. Príslušenstvo sa môže pri niektorých modeloch líšiť a môže byť zmenené bez predchádzajúceho upozornenia. Vaše príslušenstvo si môžete porovnať s informáciou na webových stránkach www.ayrton-world.com pri konkrétnom modeli.

Zoznam príslušenstva

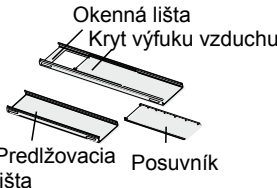
 Prípojka	 Okenný adaptér (horná časť)	 Okenný adaptér (dolná časť)	 Hadica na odvod tepla	 Prípojka odtoku vody
 Držiak kábla	 Skrutka (vrut)	 Diaľkový ovládač	 Batérie (AAA 1,5 V)	 Návod na obsluhu

Doplňkové príslušenstvo

Poznámka: Niektoré modely nasledujúce príslušenstvo nemajú.

 Okenná lišta Kryt výfuku vzduchu Predžiovacia lišta Posuvník	 Kryt proti dažďu	 Penové tesnenie A	 Penové tesnenie B (lepiace)	 Sieťka proti hmyzu	 Skrutka	 Držiak okna
--	---	---	---	--	--	---

Inštalácia držiakov napájacieho kábla

- Pripevnite na zadnú stranu jednotky držiaky napájacieho kábla pomocou dodávaných skrutiek (poloha držiakov je znázornené na nasledujúcom obrázku).

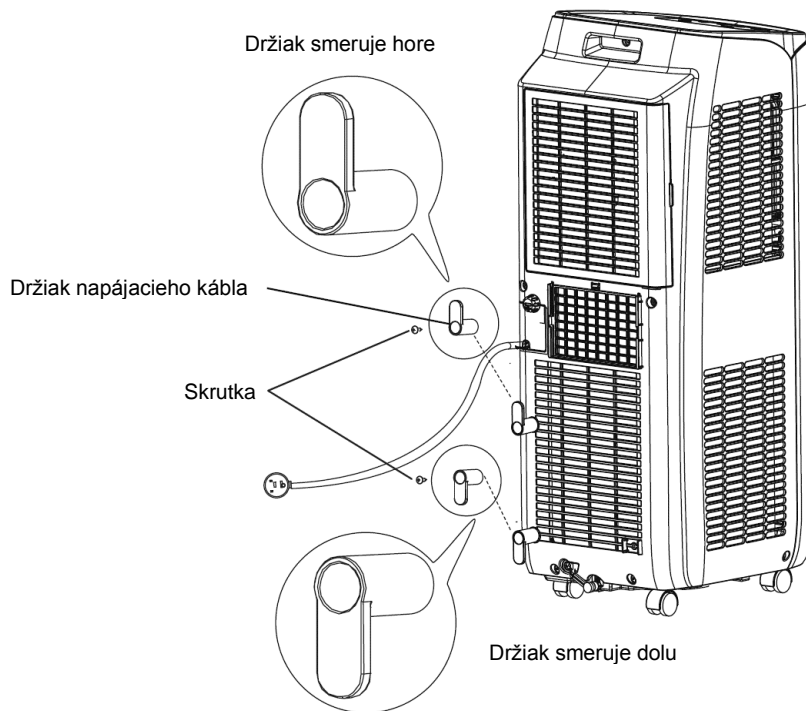

- Namotajte napájací kábel na držiaky.

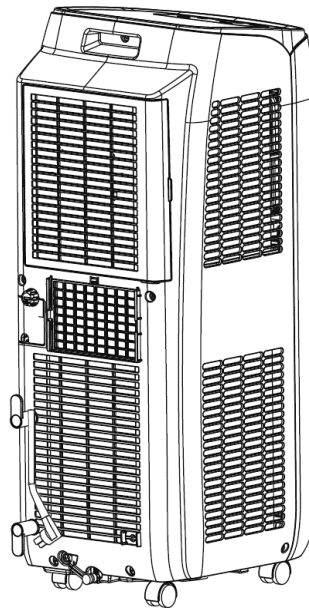

Odvod skondenzovanej vody

V režime Chladenie - bude skondenzovaná voda stekať do integrovanej dolnej vaničky. Systém automatického odparovania skondenzovanej vody bude integrovanú vaničku vyprázdňovať priebežne automaticky. Nie je nutné postupovať podľa bodu 1.

Ak systém automatického odparovania skondenzovanej vody bude preťažený (veľmi vysoká vlhkosť vzduchu) alebo nebude fungovať správne, ozve sa 8× zvukový signál a na displeji sa zobrazí kód „H8“. Užívateľ je týmto upozornený, že je potrebné vypustiť skondenzovanú vodu. Asi po 2 minútach sa zariadenie vypne a všetky tlačidlá sa zablokujú. V tomto prípade postupujte podľa bodu 1.

V režime Odvlhčovania - bude skondenzovaná voda stekať do integrovanej dolnej vaničky. Systém automatického odparovania skondenzovanej vody nie je v režime Odvlhčovania funkčný. Po naplnení integrovanej vaničky sa automaticky ozve 8× zvukový signál a na displeji sa zobrazí kód „H8“. Užívateľ je týmto upozornený, že je potrebné vypustiť skondenzovanú vodu. Asi po 2 minútach sa zariadenie vypne a všetky tlačidlá sa zablokujú. V tomto prípade postupujte podľa bodu 1.

1. Použitie odtoku skondenzovanej vody – dolný výpust

- Vypnite zariadenie a odpojte ho od elektrickej zásuvky.
- Pripravte si nízku nádobu na vodu alebo premiestnite zariadenie na vhodné miesto, kde sa dá vypustiť voda.
- Vyberte nainštalovaný uzáver dolného výpustu.
- Vypusťte vodu do nádoby alebo na vhodné miesto. Môžete zariadenie aj mierne nakloniť (10°-20°) pre lepší výtok. Môžete použiť aj odtokovú hadicu podľa postupu nižšie.
- Po vypustení vody naložte uzáver dolného výpustu späť.
- Pripojte zariadenie k elektrickej zásuvke a stlačte tlačidlo ON/OFF, aby ste ho opäť zapli.

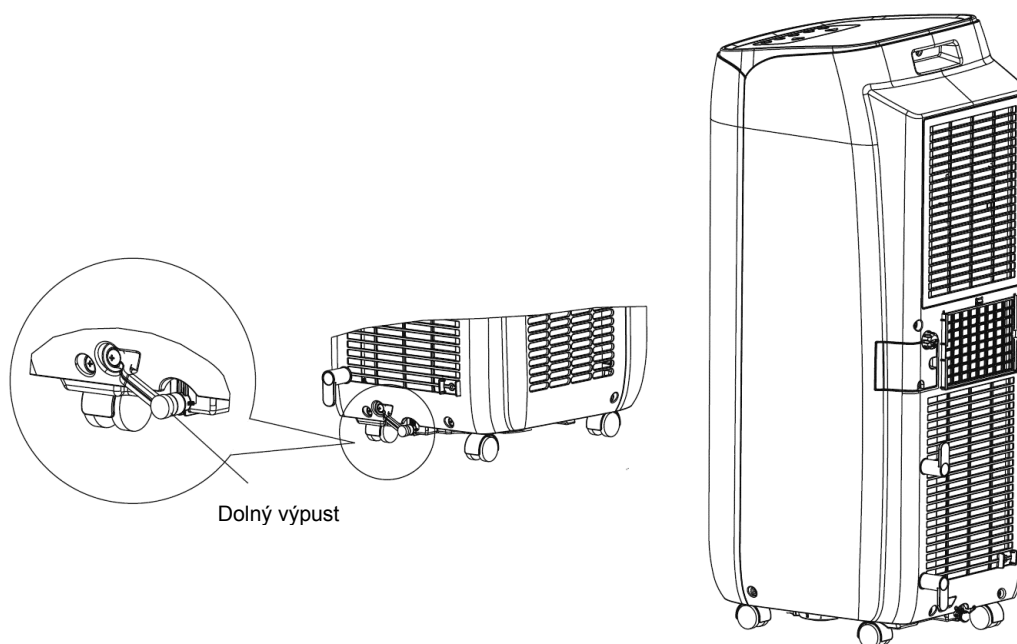

Použitie trvalého odtoku skondenzovanej vody – horný výpust

V režime Chladenie alebo Odvlhčovanie môžete využiť trvalý odtok skondenzovanej vody. Skondenzovaná voda nebude stekať do integrovanej dolnej vaničky a systém automatického odparovania skondenzovanej vody (funkčný len pre režim Chladenia) nebude aktivovaný. Voda tak môže byť automaticky odvádzaná do vnútorného odpadu kanalizácie domu/bytu pomocou pripojenej odtokovej hadice s priemerom 14 mm (nie je súčasťou balenia).

1. Odskrutkujte uzáver hornej výpuste tak, že ho otočíte proti smeru hodinových ručičiek, a potom vytiahnite z výpuste gumovú zátku.

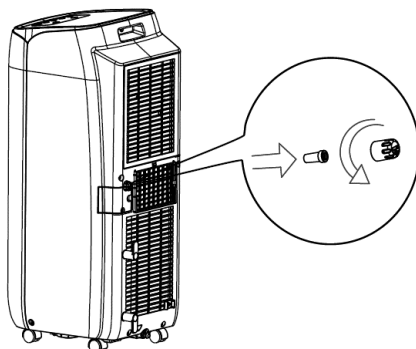

2. Naskrutkujte na hornú výpust odtokovú prípojku (súčasť balenia) v smere hodinových ručičiek.

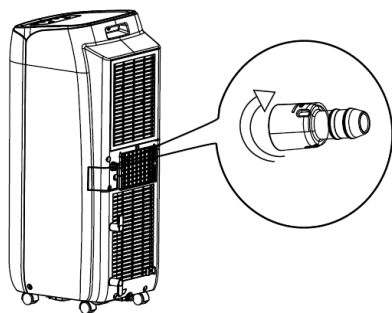

3. Naložte na odtokovú prípojku odtokovú hadicu s priemerom 14 mm (nie je súčasťou balenia).

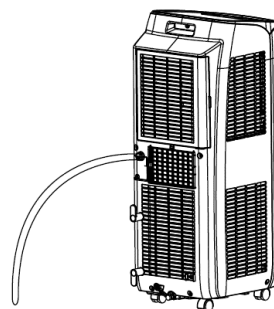

POZOR:

Pri použití hadice na trvalý odtok vody z hornej výpuste umiestnite zariadenie na rovnom povrchu a skontrolujte, že odtoková hadica smeruje dolu a že odtoku vody cez hadicu nič neprekáža.

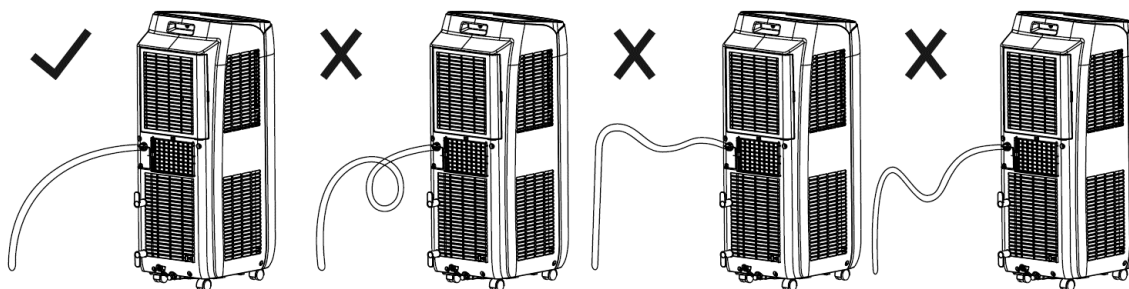

Pri inštalácii hadice do vedra musí byť koniec odtokovej hadice vždy nad hladinou vody.

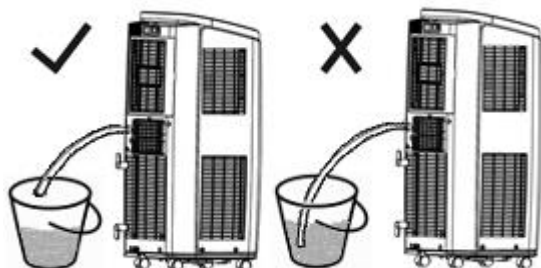

Inštalácia okennej lišty do zvisle posuvného okna (doplnkové príslušenstvo)

Inštalácia do zvisle posuvného okna

1. Pripojte kryty proti dažďu na sieťku proti hmyzu.
Zasuňte všetky tri výstupky na každom kryte do otvorov v sieťke proti hmyzu. Strana „A“ bude teraz hore, ako zobrazuje obrázok.

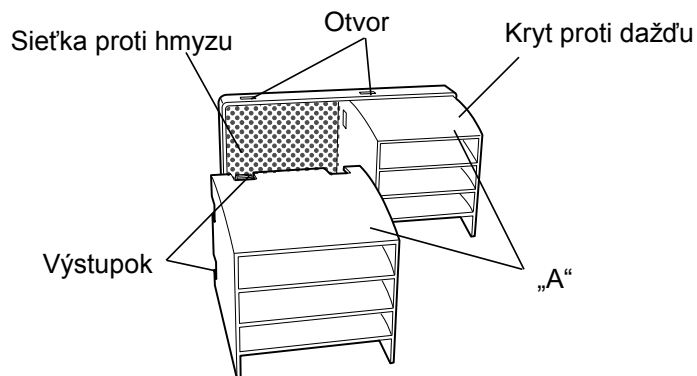

2. Pripojte spojené ochranné diely k okennej lište.
Zatlačte poriadne na sieťku proti hmyzu, aby sa jej štyri výstupky spoľahlivo zasunuli do otvorov v okennej lište. Strana „A“ bude teraz smerom hore, ak zobrazuje obrázok.

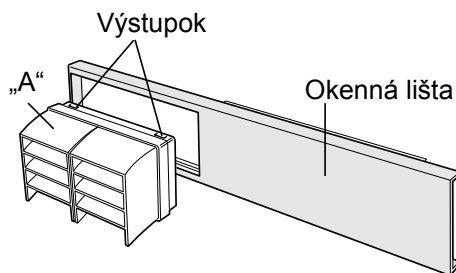

3. Odrežte potrebnú dĺžku penového tesnenia B (lepiaceho) a pripevnite ho na parapetu a na dolnú stranu posuvného okna.

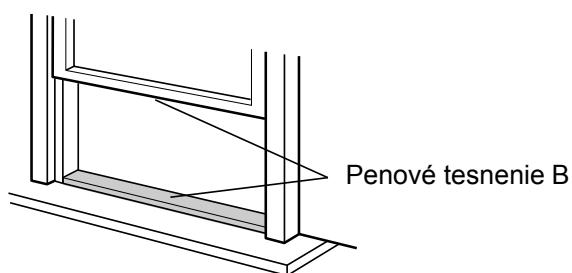

4. Pripevnite okennú lištu na parapetu okna.
Uistite sa, že je k okennej lište pripevnený kryt výfuku vzduchu.

- Vnútorňá šírka okna: 520 mm (20,5")

Použite okennú lištu.

Okennú lištu nie je možné nainštalovať do okien užších ako 520 mm (20,5"), pretože by nebolo možné zatvárať kryt výfuku vzduchu.

- (1) Otvorte posuvné okno a umiestnite okennú lištu na parapetu.
- (2) Pripevnite okennú lištu na parapetu pomocou skrutiek.

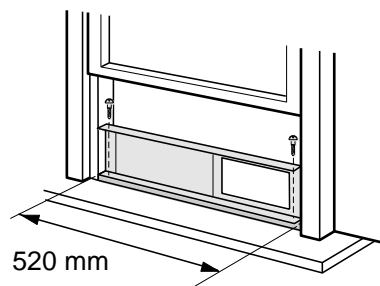
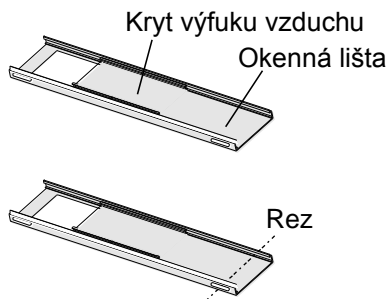

- Vnútorňá šírka okna: 520–950 mm (20,5–37,4")

Použite okennú lištu a posuvnú lištu.

(1) Otvorte posuvné okno a umiestnite okennú lištu na parapetu.

(2) Posuňte posuvnú lištu tak, aby bola vyplnená celá šírka okenného rámu.

(3) Pripevnite okennú lištu na parapetu pomocou skrutiek.

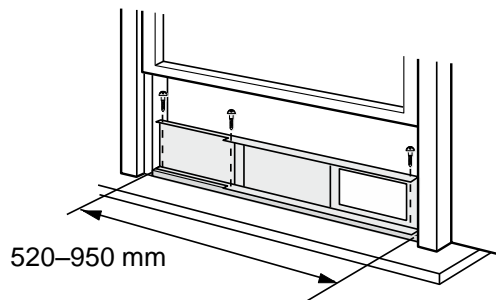
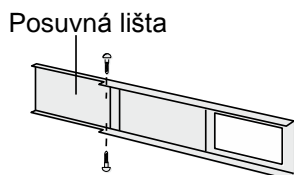

- Vnútorňá šírka okna: 950–1440 mm (37,4–56,7")

Použite okennú lištu, posuvnú lištu a predĺžovaciu lištu.

(1) Otvorte posuvné okno a umiestnite okennú lištu na parapetu.

(2) Posuňte posuvnú lištu a predĺžovaciu lištu tak, aby bola vyplnená celá šírka okenného rámu.

(3) Pripevnite okennú lištu na parapetu pomocou skrutiek.

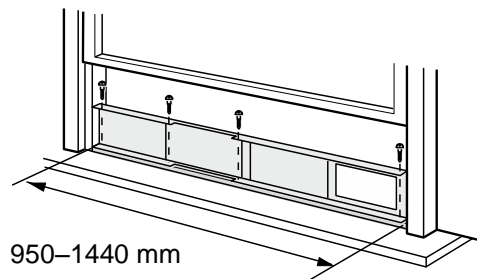
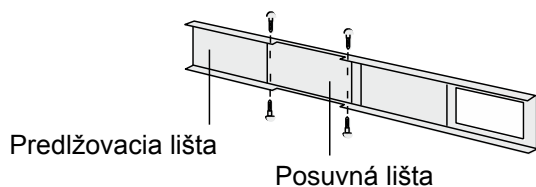

5. Zatvorte poriadne posuvné okno oproti okennej lište.

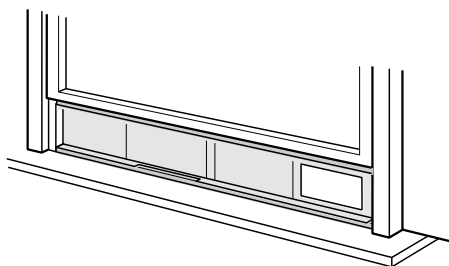

6. Utesnite medzeru medzi vnútorným a vonkajším oknom pomocou penového tesnenia A, aby ste zabránili prenikaniu vzduchu a hmyzu do miestnosti.

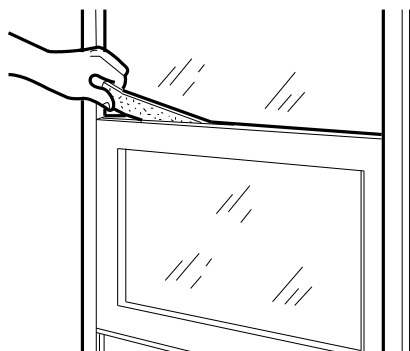

7. Pripevnite držiak okna pomocou skrutky (odporúčané).

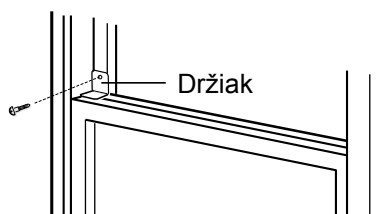

V prípade, že by ste kvôli tvaru parapety nemohli správne nainštalovať kryt proti dažďu alebo prípojku výfukovej hadice, podložte okennú lištu vhodnou doskou.

Inštalácia do vodorovne posuvného okna

1. Pripojte kryty proti dažďu na sieťku proti hmyzu.

Zasuňte všetky tri výstupky na každom kryte do otvorov v sieťke proti hmyzu. Strana „A“ bude teraz smerom hore, ako zobrazuje obrázok.

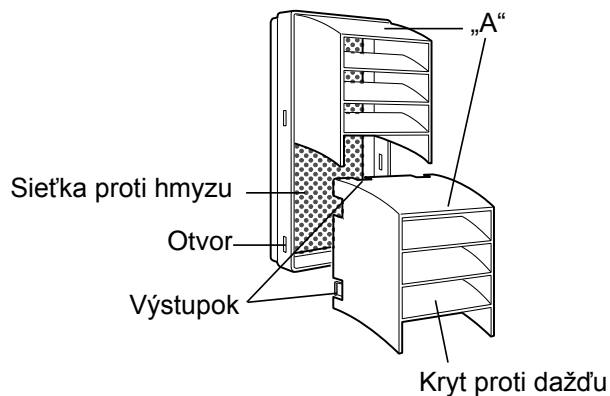

2. Pripojte spojené ochranné diely k okennej lište.

Zatlačte poriadne na sieťku proti hmyzu, aby sa jej štyri výstupky spoľahlivo zasunuli do otvorov v okennej lište. Pri inštalácii do okna bude strana „A“ teraz hore, ako zobrazuje obrázok.

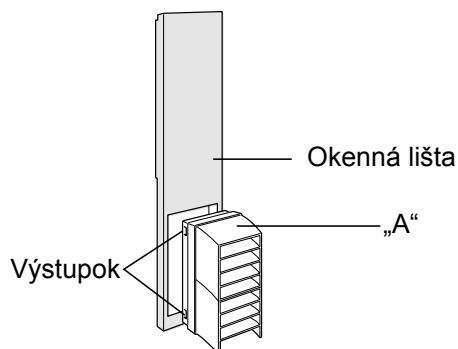

3. Odrežte potrebnú dĺžku penového tesnenia B (lepiaceho) a pripevnite ho na bok okenného rámu a posuvného okna.

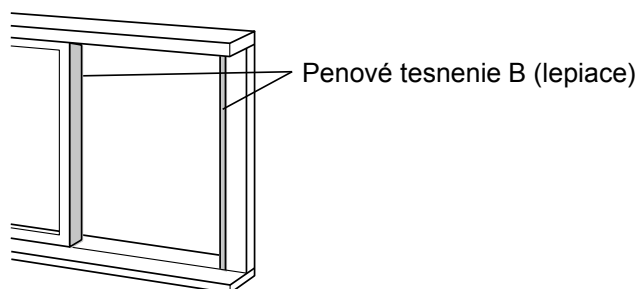

4. Nainštalujte okennú lištu na okenný rám.
Uistite sa, že je k okennej lište pripevnený kryt výfuku vzduchu.

- Vnútoraná výška okna: 520 mm (20,5")
Použite okennú lištu.

Okennú lištu nie je možné nainštalovať do okien nižších ako 520 mm (20,5"), pretože by nebolo možné zatvárať kryt výfuku vzduchu.

- (1) Otvorte posuvné okno a umiestnite okennú lištu na okenný rám.
- (2) Pripevnite okennú lištu na okenný rám pomocou skrutiek.

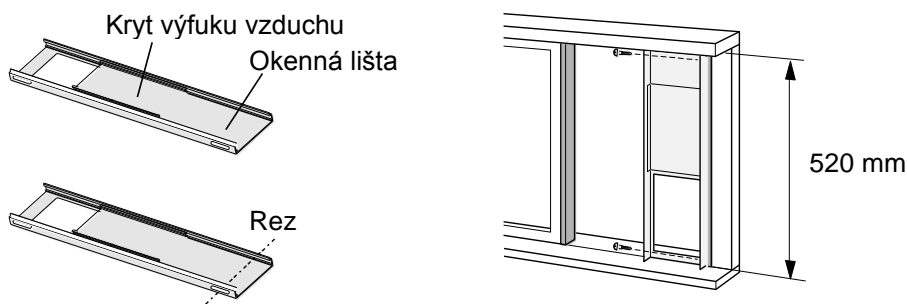

- Vnútoraná výška okna: 520–950 mm (20,5–37,4")
Použite okennú lištu a posuvnú lištu.

- (1) Otvorte posuvné okno a umiestnite okennú lištu na okenný rám.
- (2) Posuňte posuvnú lištu tak, aby bola vyplnená celá výška okenného rámu.
- (3) Pripevnite okennú lištu na okenný rám pomocou skrutiek.

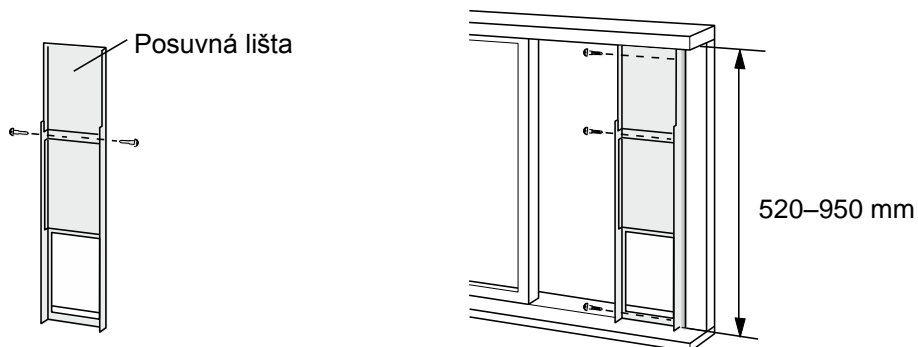

- Vnútoraná výška okna: 950–1440 mm (37,4–56,7")
Použite okennú lištu, posuvnú lištu a predlžovaciu lištu.

- (1) Otvorte posuvné okno a umiestnite okennú lištu na okenný rám.
- (2) Posuňte posuvnú lištu a predlžovaciu lištu tak, aby bola vyplnená celá výška okenného rámu.
- (3) Pripevnite okennú lištu na okenný rám pomocou skrutiek.

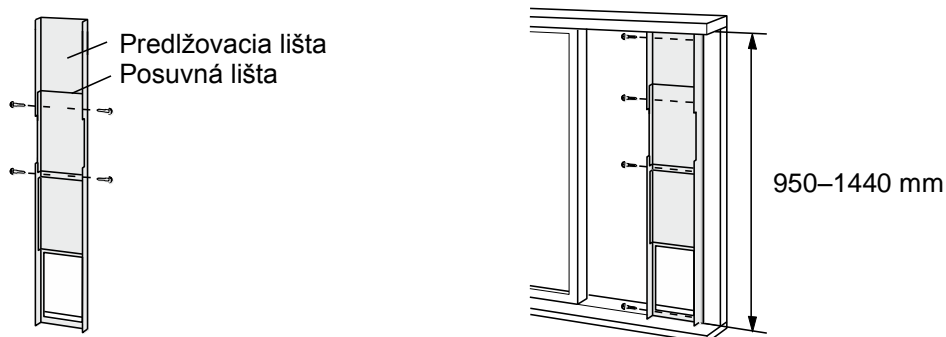

5. Zatvorte poriadne posuvné okno oproti okennej lište.

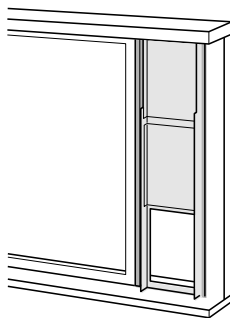

6. Utesnite medzeru medzi vnútorným a vonkajším oknom pomocou penového tesnenia A, aby ste zabránili prenikaniu vzduchu a hmyzu do miestnosti.

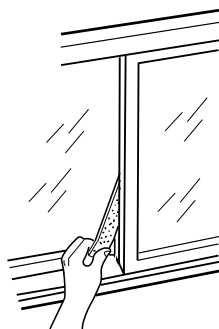

7. Pripevnite držiak okna pomocou skrutky (odporúčané).

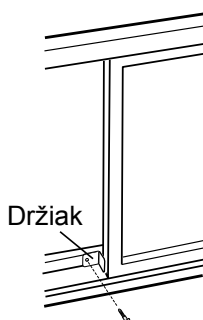

V prípade, že by ste kvôli tvaru parapety nemohli správne nainštalovať kryt proti dažďu alebo prípojku výfukovej hadice, podložte okennú lištu vhodnou doskou.

Inštalácia hadice na odvod tepla

1. Zmontujte okenný adaptér – pritlačte hornú a dolnú časť okenného adaptéra k sebe, aby do seba obidve časti pevne zapadli.

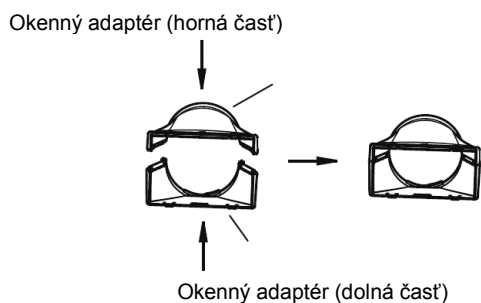

2. Naskrutkujte na konce hadice na odvod tepla prípojku a okenný adaptér v smere hodinových ručičiek.

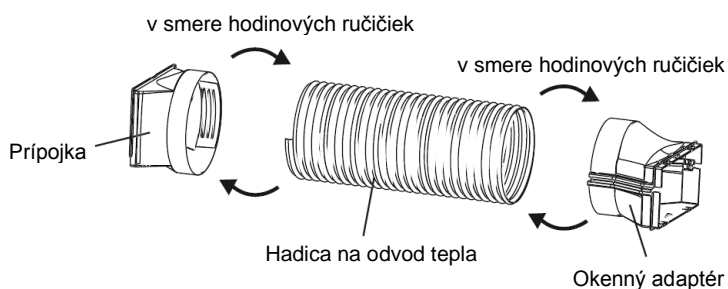

3. Naložte prípojku hadice na odvod tepla (strana označená „TOP“ je hore) do drážok v zariadení a zacvaknite ju.

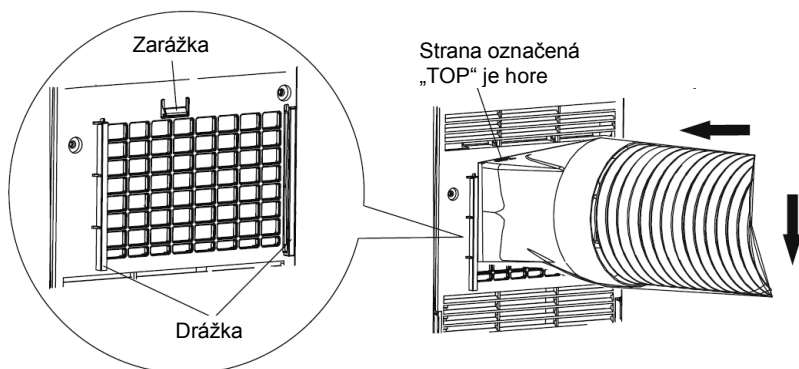

4. Vyvedte hadicu na odvod tepla von.

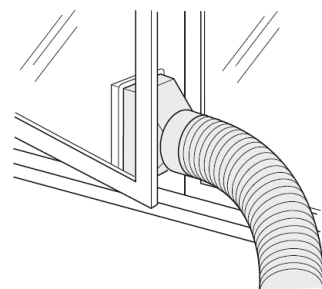

- Pri použití okennej lišty (doplnkové príslušenstvo) Posuňte a otvorte kryt výfuku vzduchu na okennej lište a nasadte okenný adaptér.

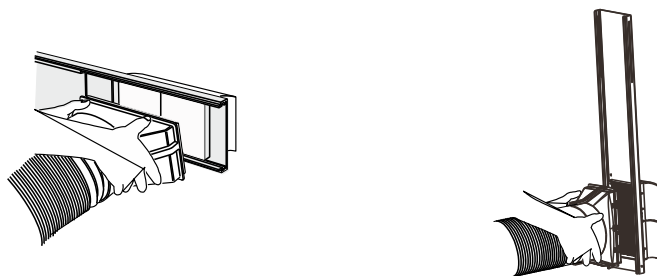

Pokyny na inštaláciu hadice na odvod tepla

Na zlepšenie účinnosti chladenia by mala byť hadica na odvod tepla čo možno najkratšia a bez veľkých ohybov, aby bol zaistený dobrý odvod tepla.

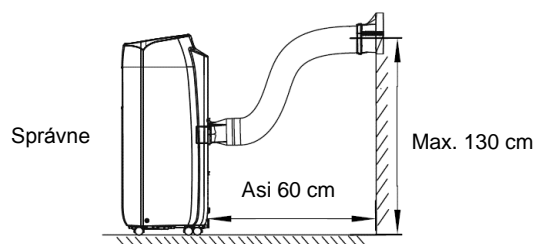

Užívateľ môže nainštalovať hadicu na odvod tepla podľa potreby, nesmie ju však nainštalovať tak, ako ukazuje obrázok nižšie, pretože by to narušilo voľné prúdenie vzduchu:

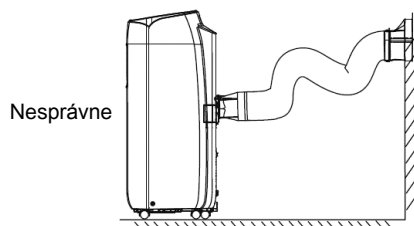

- Dĺžka hadice na odvod tepla je kratšia ako 1 meter. Odporúčame použiť čo najkratšiu hadicu.
- Hadice by mala byť nainštalovaná čo možno najrovnejšie. Hadicu nikdy nepredlžujte a nepripájajte k inej výfukovej hadici.

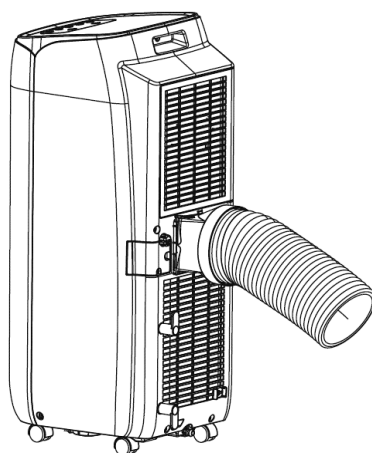

Odpojenie hadice na odvod tepla

1. Odpojte prípojku.
Stlačte zarážku, zodvihnite prípojku hore a vyberte ju.

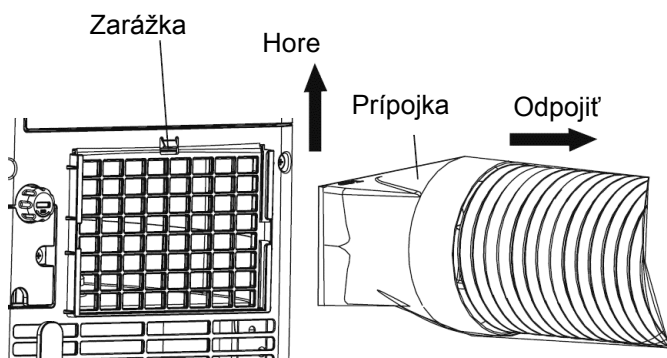

2. Vyberte okenný adaptér z okna.

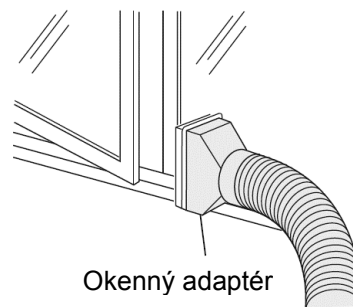

- Pri použití okennej lišty (doplnkové príslušenstvo)
Stlačte okenný adaptér v miestach označených „PUSH“ a vysuňte ho z okennej lišty. Posuňte a zatvorte kryt výfuku vzduchu na okennej lište.

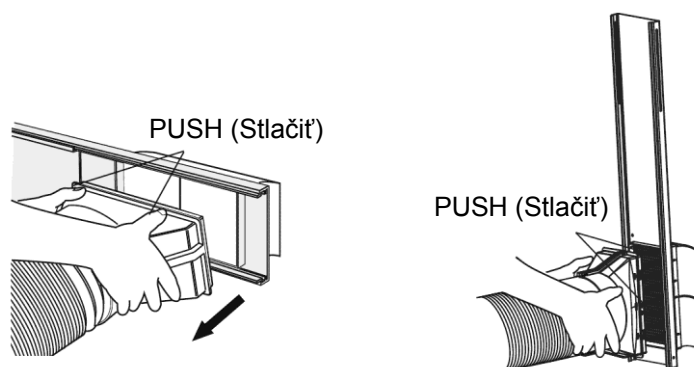

Skúška prevádzky

- Pripojte napájanie a stlačte tlačidlo ON/OFF na diaľkovom ovládači, aby ste spustili zariadenie.
- Stlačením tlačidla MODE nastavíte jednotlivé režimy prevádzky (Automatika, Chladenie, Odvlhčovanie, Ventilátor alebo Kúrenie) a kontrolujte, či zariadenie pracuje normálne.
- Ak je okolitá teplota nižšia ako 16 °C, zariadenie nemôže pracovať v režime Chladenie.

Schéma zapojenia

Schéma zapojenia môže byť bez upozornenia zmenené. Riadte sa podľa schémy, ktorá je dodaná so zariadením.

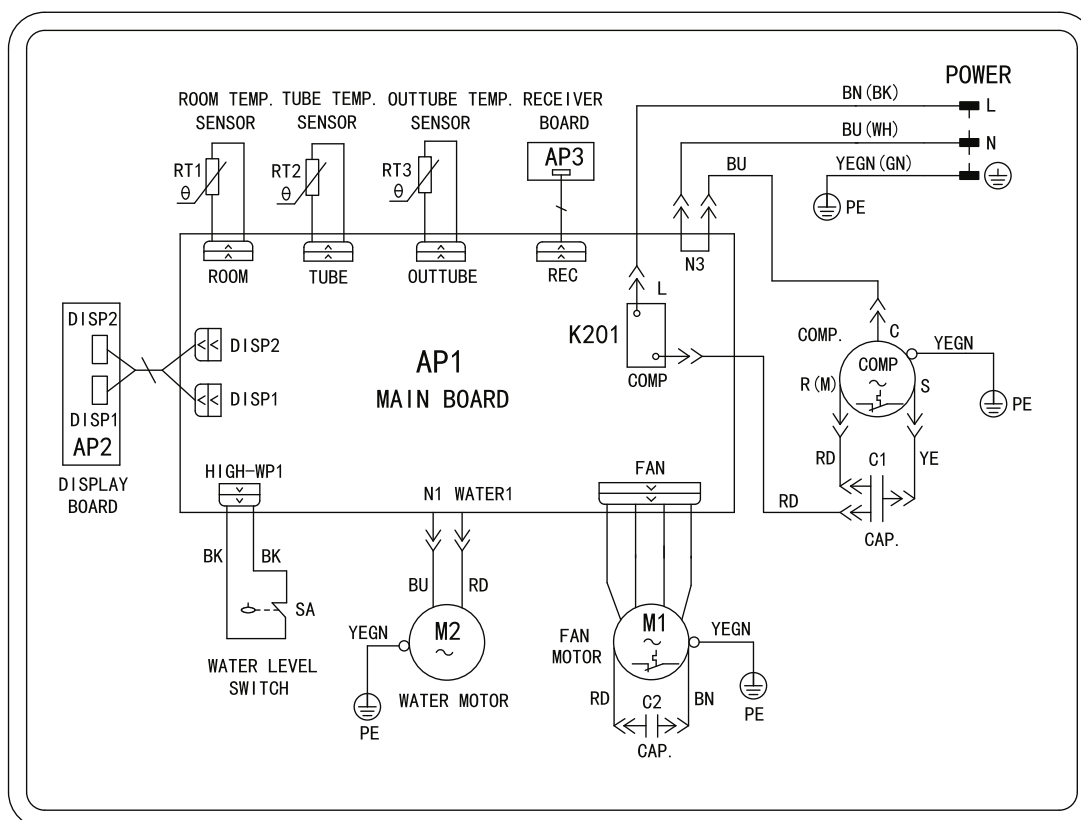

COMP	Kompresor
DISPLAY BOARD	Doska displeja
FAN MOTOR	Motor ventilátora
MAIN BOARD	Hlavná doska
OUTTUBE TEMP. SENSOR	Snímač teploty na výstupe výmenníka
POWER	Napájanie
RECEIVER BOARD	Doska prijímača
ROOM TEMP. SENSOR	Snímač teploty v miestnosti
STEPPING MOTOR	Krokový motor
TUBE TEMP. SENSOR	Snímač teploty výmenníka
WATER LEVEL SWITCH	Hladinový spínač
WATER MOTOR	Motor vodného čerpadla

BK	Čierna
BN	Hnedá
BU	Modrá
GN	Zelená
PE	Uzemnenie
RD	Červená
WH	Biela
YE	Žltá
YEGN	Žltozelená

Energetický štítok

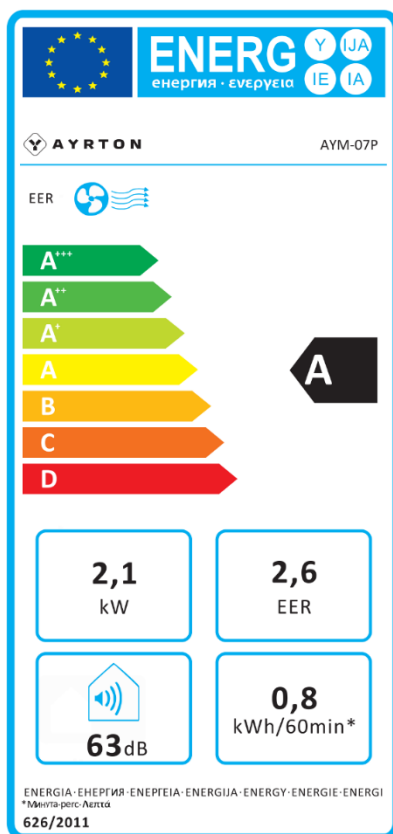

Technické parametre

Kategória	Lokálny klimatizátor		
Označenie modelu	AYM-07P		
Opis	Symbol	Hodnota	Jednotka
Menovitý chladiaci výkon	P_{rated} chladenia	2,1	kW
Menovitý vykurovací výkon	P_{rated} vykurovania	-	kW
Menovitý chladiaci príkon	P_{EER}	0,95	kW
Menovitý vykurovací príkon	P_{COP}	-	kW
Menovitý chladiaci súčiniteľ	EER_d	2,6	-
Menovitý vykurovací súčiniteľ	COP_d	-	-
Spotreba energie v režime vypnutia termostatu	P_{TO}	50	W
Spotreba energie v pohotovostnom režime	P_{SB}	0,5	W
Spotreba elektrickej energie pre chladenie	Q_{SD}	0,8	kWh / h
Spotreba elektrickej energie pre vykurovanie	Q_{SD}	-	kWh / h
Hladina akustického výkonu (iba vnútorná)	LWA	61 / 62 / 63	dB(A)
Potenciál chladiva prispievať ku globálnemu otepľovaniu	GWP	3	kgCO ₂ eq.
Energetická trieda	chladenie / vykurovanie	A / -	-
Chladivo	typ * / váha	R290 / 0,16	typ / kg
Optimálna veľkosť miestnosti	plocha	11 - 16	m ²
Napätie	-	~ 220 - 240	V
Frekvencia	-	50	Hz
Menovitý prúd	-	3,5	A
Cirkulácia vzduchu	-	260 / 290 / 320	m ³ / hod
Hladina akustického tlaku	L_p	48 / 50 / 52	dB(A)
Hadica pre odvod teplého vzduchu	dĺžka / priemer	150 / 14,3	cm
Odvlhčovanie	-	24,0	litrov / deň
Rozmery výrobku	(š x v x h)	304 x 805 x 358	mm
Rozmery výrobku s obalom	(š x v x h)	362 x 864 x 490	mm
Hmotnosť výrobku	-	24,0	kg
Hmotnosť výrobku s obalom	-	29,5	kg
Meno a adresa výrobcu alebo jeho splnomocneného zástupcu	Výrobca: SINCLAIR CORPORATION Ltd., 1-4 Argyll St., London, UK Zástupca: SINCLAIR Slovakia s.r.o., Technická 2, Bratislava 821 04, SR		
Kontaktné údaje na získanie ďalších informácií	www.ayrton-world.com / info@ayrton-world.com		

* Zariadenie je naplnené horľavým chladivom R290 (CH₃CH₂CH₃).

Použité chladivo

Informácie týkajúce sa použitého chladiaceho prostriedku

- Zariadenie je naplnené horľavým chladivom R290. Údržba a likvidácia musí byť vykonaná kvalifikovaným personálom.
- Typ chladiaceho prostriedku: R290 (Propán)
- Funkčný vzorec chladiaceho prostriedku R290: CH₃CH₂CH₃
- Množstvo chladiaceho prostriedku: viď prístrojový štítok, **hermeticky uzatvorený systém.**
- Hodnota GWP: 3
- GWP = Global Warming Potential (potenciál globálneho otepľovania)

Výrobca, splnomocnený zástupca

- Výrobca: SINCLAIR CORPORATION Ltd., 1-4 Argyll St., London, UK
- Splnomocnený zástupca: SINCLAIR Slovakia s.r.o., Technická 2, Bratislava 821 04, SR
- Zariadenie bolo vyrobené v Číne (Made in China)

Kontakt na servisnú podporu

Servis – záručný a pozáručný

- V prípade poruchy, problémov s kvalitou alebo iných problémov, odpojte zariadenie od napájania a kontaktujte prosím miestneho predajcu alebo autorizované servisné stredisko.
- Kontaktný telefón pre SR: +421 232 605 030 každý pracovný deň v čase od 8:00 - 16:30 hodín
- Informácie o produktoch nájdete na: www.ayrton-world.com
- Napíšte nám: info@ayrton-world.com
- **Tiesňové volanie - telefónne číslo: 112**



