



AYRTON
AIR CONDITIONING

AYC-09 | AYC-12

Split légkondicionáló egységekre

Kezelési útmutató

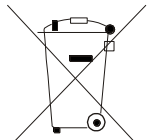

Pozor:

Ez az ikon a készüléken azt jelenti, hogy az elektromos és elektronikus készülékek nem likvidálhatók a háztartási hulladékkal együtt. Ezeket a termékeket egy speciális gyűjtőhelyen kell leadni.

A. Információk a termék likvidálásáról magánfelhasználók számára

1. Az Európai Unióban

Figyelem: A termék nem likvidálható a háztartási hulladékkal együtt!

Az EU új irányvonalának értelmében, amely meghatározza a használt elektromos és elektronikus készülékek megfelelő leadását, feldolgozását és újrahasznosításának módját, ezeket a készülékeket speciálisan kell likvidálni.

Az EU tagállamokban érvényes irányvonal értelmében a magánháztartásokban használt elektromos és elektronikus készülékek ingyen leadhatók egy speciális gyűjtőhelyen*.

Néhány országban* ezek a készülékek ingyenesen leadhatók specializált szaküzletekben is, amennyiben ugyanebben az üzletben egy új, hasonló terméket vásárol.

*) További részletes információkkal a helyi hivatal szolgálhat.

Amennyiben a használt elektromos és elektronikus készülékek elemeket és töltőket is tartalmaznak, vegye ki és likvidálja ezeket külön, az érvényes helyi előírások szerint.

A helyes likvidálással hozzájárul a régi készülékek megfelelő feldolgozásához és újrahasznosításához. A szakszerű likvidálás megelőzi az esetleges negatív kihatásokat az emberi egészségre és a környezetre.

2. A nem EU tagállamokban

Kérjük, érdeklődjön a helyi hivatalban a termék helyes likvidálásáról.

B. Információk ipari felhasználók számára

1. Az Európai Unióban

Amennyiben a készüléket üzleti célokra használta, és most likvidálni szeretné:

Kérjen tanácsot a speciális szaküzletben a termék leadásának lehetőségeiről. Lehetséges, hogy a leadásért és feldolgozásért fizetnie kell majd. A kisebb méretű, illetve kis mennyiségű termékek leadása valószínűleg ingyenes lesz.

2. Likvidálás az EU tagállamain kívül

Kérjük, érdeklődjön a helyi hivatalban a termék helyes likvidálásáról.

A készüléket nem használhatják csökkent fizikai, mentális vagy szenzorikus képességű, vagy kellő tapasztalatokkal nem rendelkező személyek, sem gyerekek, amennyiben nem állnak felügyelet alatt, vagy nem kaptak kellő utasításokat a készülék használatát illetően egy, a biztonságukért felelős személytől. Ügyelni kell arra, hogy a gyerekek biztonságos távolságban legyenek a készüléktől.

Biztonsági tudnivalók



FIGYELMEZTETÉS

Használat és karbantartás

- A jótállási feltételek teljesítése érdekében a légkondicionáló berendezést szakszerviznek kell beszerelnie.
- A készüléket használhatják 8 évnél idősebb gyerekek, valamint csökkent fizikai, mentális vagy szenzorikus képességű, vagy kellő tapasztalatokkal nem rendelkező személyek is, amennyiben felügyelnek rájuk, vagy kellő utasításokat kaptak a készülék használatát illetően egy, a biztonságukért felelős személytől.
- Ne engedje, hogy gyerekek játszanak a készülékkel.
- A tisztítást és karbantartást nem végezhetik gyerekek kellő felügyelet nélkül.
- Ne használjon hosszabbítót több elosztóval vagy egy önálló elosztót a csatlakoztatáshoz az áramkörre. Fennáll a tűz veszélye.
- Tisztítás előtt mindig kapcsolja le a készüléket az áramkorról. Ellenkező esetben fennáll az áramütés veszélye.
- A fennálló veszélyek elkerülése érdekében a megrongált tápkábelt mindig a gyártónak, felhatalmazott szerviznek vagy egy szakképzett technikusnak kell kicserélnie.
- Ne mossa vízben a készüléket. Fennáll az áramütés veszélye.
- Ne fecskendezzen vizet a beltéri egységre. Fennáll az áramütés, illetve a készülék károsodásának a veszélye.
- Amikor kiveszi a szűrőt, ügyeljen arra, hogy ne érintse meg a hőcserélő rácsát. Az éles rács sebesüléseket okozhat. Ne szárítsa a szűrőt hajszárítóval vagy tűz mellett, mert ez a szűrő deformálásához vezethet, vagy tüzet okozhat.
- A készülék karbantartását csak szakképzett személyek végezhetik. A nem szakképzett beavatkozások sérülésekhez vagy a termék károsodásához vezethetnek.
- Soha ne javítsa önkényesen a légkondicionáló berendezést. Ez áramütést vagy anyagi károkat okozhat. Ha a készülék javításra szorul, forduljon az eladóhoz.
- Ne nyúljon kézzel, vagy más tárgyakkal a levegőt beszívó és kifúvó nyílásokba. Fennáll a sérülések és a készülék károsodásának a veszélye.
- Ne blokkolja le a levegőt be-, és kivezető nyílásokat. Ez működési zavarokat okozhat.
- Soha ne öntsön vizet a távirányítóra, mert ez működési zavarokat okozhat.
- Az alábbi esetekben kapcsolja ki a készüléket és kapcsolja le az áramkorról. Ezután vigye el a készüléket a szervizbe vagy az eladóhoz, ahol szakszerűen megjavítják majd.
 - A tápkábel forró vagy megrongálódott.
 - Rendellenes hangok a működés folyamán.
 - Gyakran kikapcsol a biztosíték.
 - A készülékből bűz és égési szag áramlik.
 - A beltéri egységből szivárog a hűtőközeg.
- A légkondicionáló berendezés nem standard körülmények közötti üzemeltetése működési rendellenességeket, áramütést vagy tüzet okozhat.
- Amennyiben a vészhelyzet gombot használja a készülék be-, illetve kikapcsolásához, a gombot egy olyan tárggyal nyomja meg, ami nem vezeti az áramot. Soha ne használjon fémtárgyat.
- Ne lépjen rá a kültéri egység felső lapjára, és ne tegyen rá nehéz tárgyakat. Ez a készülék károsodásához, illetve sebesülésekhez vezethet.

Hőmérséklet - tartomány

	Belül DB/WB (°C)	Kívül DB/WB (°C)
Maximális hűtés	32 / 23	48 / 26
Maximális fűtés	27 / –	24 / 18

Megjegyzés:

- Az üzemeltetési hőmérséklet - tartomány (külső hőmérséklet) a hűtésnél -15 - 48 °C
- Az üzemeltetési hőmérséklet - tartomány (külső hőmérséklet) a fűtésnél -15 - 24 °C.

A készülék részei

Beltéri egység

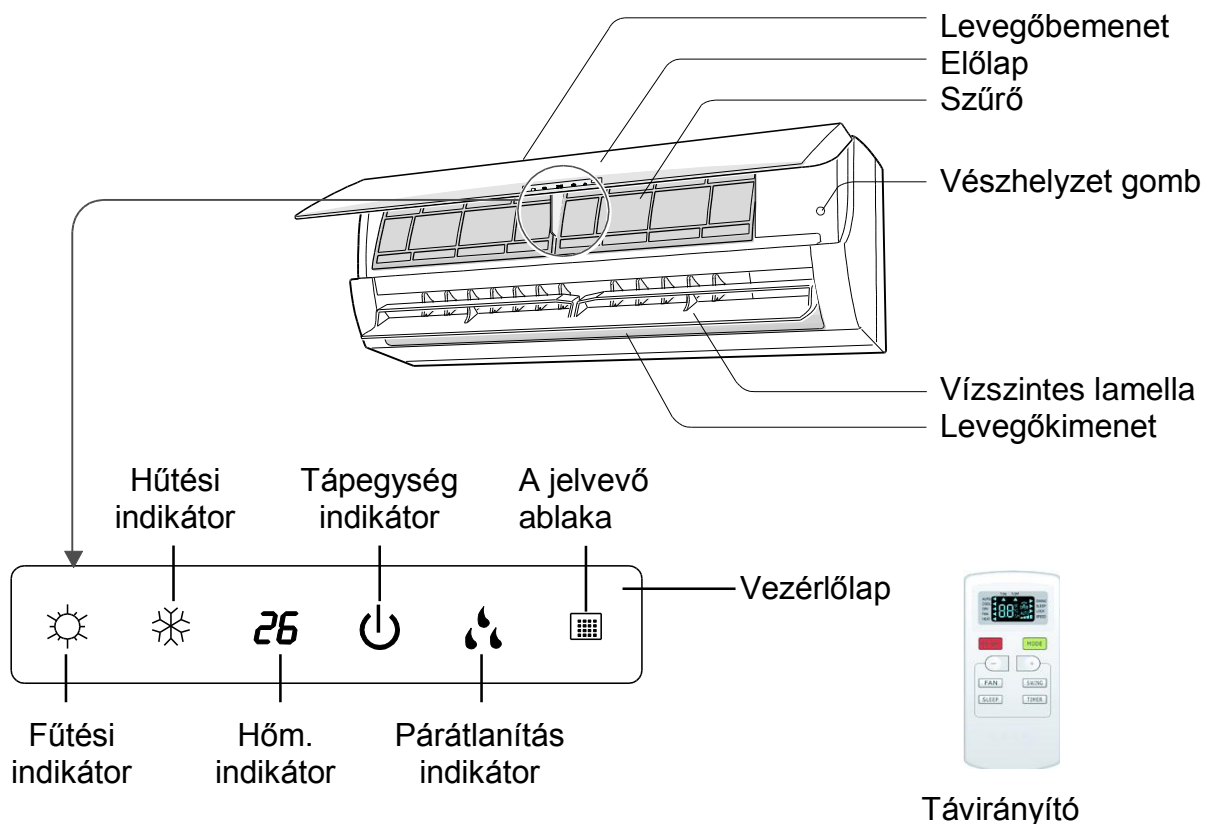

(Az Ön készülékén a vezérlőlap eltérő lehet az itt látható ábrától. Mindig a valós termék a mérvadó.)

Kültéri egység

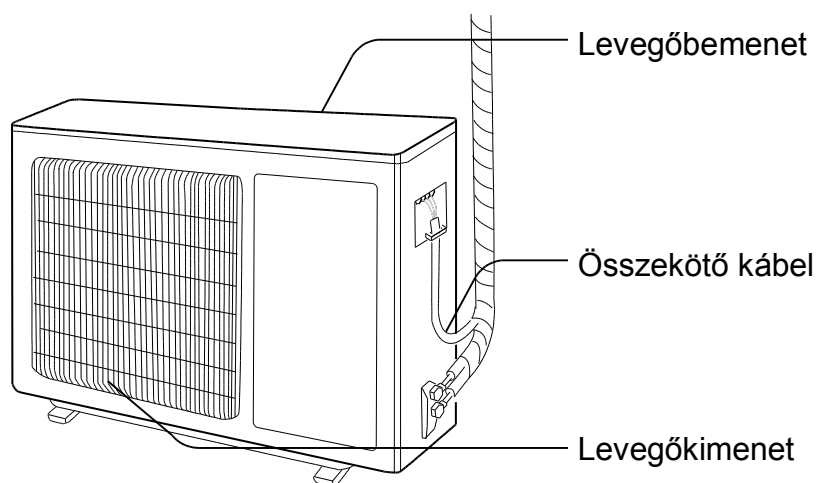

Megjegyzés:

A modelltől függően az Ön készüléke eltérő lehet. Mindig a valós termék a mérvadó.

Távírányító

A távirányító gombjai

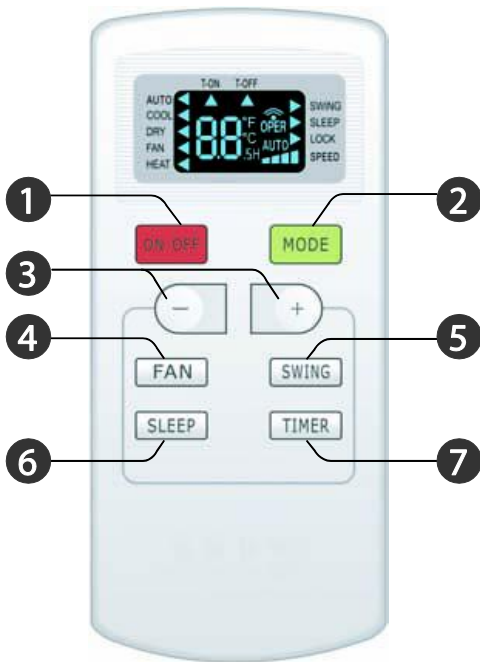

1. ON/OFF gomb (Bekapcsolva/Kikapcsolva)
2. MODE gomb (Az üzemmód kiválasztása)
3. + / - gomb
4. FAN gomb (Ventilátor)
5. SWING gomb (A légirány beállítása)
6. SLEEP gomb (Alvás)
7. TIMER gomb (Időzítő)

A kijelzőn található indikátorok

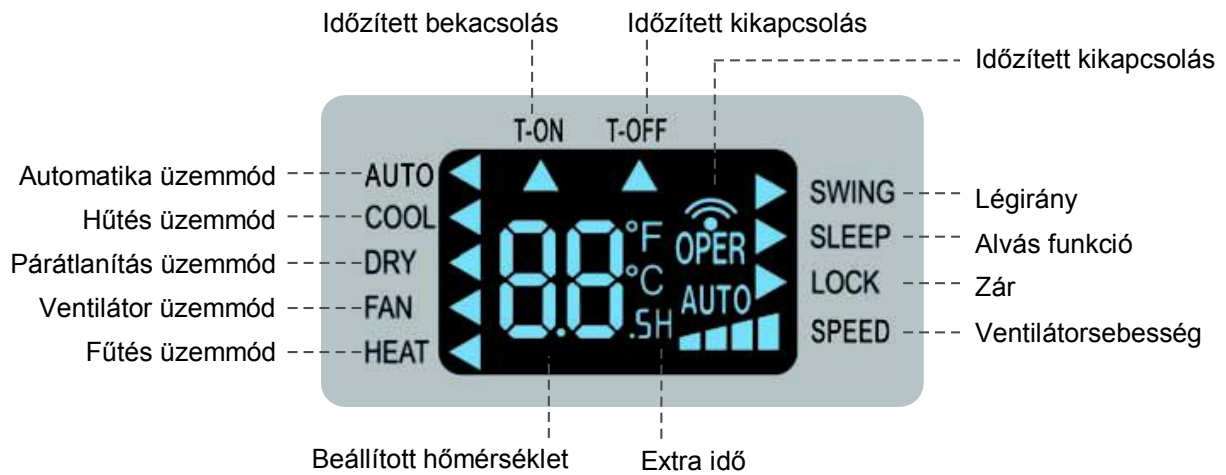

A távirányító gombjainak funkciói

Megjegyzés:

- Amennyiben a légkondicionáló berendezés csatlakoztatva van (készenléti üzemmódban), úgy a távirányító segítségével is beállítható.
- Ha a készülék be van kapcsolva, a távirányító gombjának minden egyes megnyomásával egyszer felvillan a jeladó „☺” indikátor a távirányító kijelzőjén. Ha a légkondicionálóból egy hangjelet hall, a készülék fogadta a távirányítóból érkező utasítást.
- Ha a készülék ki van kapcsolva, a távirányító kijelzőjén a beállított hőmérséklet látható (ha a beltéri egységben be van kapcsolva a világítás, látható lesz a világítást jelző indikátor is). Ha a készülék be van kapcsolva, az aktív funkció indikátora látható.

1 ON/OFF gomb (Bekapcsolva/Kikapcsolva)

A gomb megnyomásával a készülék be-és kikapcsolható.

2 MODE gomb (Üzemmód)

Minden egyes gombnyomással kiválasztható a kívánt üzemmód az alábbi ciklus szerint: (minden üzemmódnál felvilágít a hozzáillő indikátor „◀“):

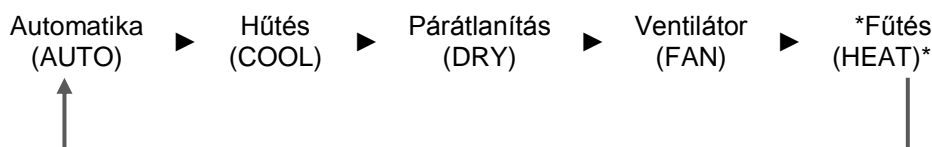

* (Csak a fűtési funkcióval ellátott modelleknél.)

- Az Automátika üzemmódban a készülék automatikusan, a környező hőmérséklet értéke alapján működik. A hőmérséklet nem állítható be és nem is látható a kijelzőn. A ventilátorsebesség beállításához nyomja meg a FAN gombot.
- A Hűtés üzemmódban a légkondicionáló hűteni fog. Ebben az üzemmódban a kívánt hőmérséklet beállítható a + vagy – gombok megnyomásával. A ventilátorsebesség beállításához nyomja meg a FAN gombot.
- A Párátlanítás üzemmódban a készülék párátlanítani fog alacsony ventilátorsebesség mellett. A ventilátor sebessége nem állítható be.
- Ha a Ventilátor üzemmódot választja, a készülék csak ebben az üzemmódban működik majd. A ventilátorsebesség beállításához nyomja meg a FAN gombot.
- Ha a Fűtés üzemmódot választja, a készülék melegíteni fog. A + vagy – gombok segítségével beállítható a kívánt hőmérséklet. A ventilátorsebességet állítsa be a FAN gombbal. (Az olyan modelleknél, amelyek csak Hűtés üzemmóddal rendelkeznek, a Fűtés üzemmód nem használható. Ha ilyen esetben a távirányítón a Fűtés funkciót választja, a készüléket nem kapcsolható be az ON/OFF gombbal.)

3 + / – gomb

- A + vagy– gomb egyszeri megnyomásával a beállított hőmérséklet 1 °C-al emelkedik vagy csökken. Ha a + vagy – gombot két másodpercig lenyomva tartja, a hőmérséklet értéke a távirányítón gyorsan változik. Engedje el a gombot, ha elérte a kívánt hőmérsékletet.
- Az időzített be – vagy kikapcsolás beállításánál használja a + vagy – gombot az idő beállításához. (Lásd a TIMER (Időzítő) részt.)

4 FAN gomb (Ventilátor)

A gomb megnyomásával a ventilátorsebesség a következő ciklusban állítható be: AUTO, SPEED 1 (▲), SPEED 2 (▲▲), SPEED 3 (▲▲▲), SPEED 4 (▲▲▲▲)



Megjegyzés:

- Az automatikus sebességnél a légkondicionáló a sebességet automatikusan állítja be, a környező hőmérséklet alapján.
- A Párátlanítás üzemmódban nem állítható be a ventilátorsebesség.

5 SWING gomb (A légirány beállítása)

Nyomja meg a gombot, ha be-, illetve ki akarja kapcsolni a légirány beállítást szabályozó funkciót.

6 SLEEP gomb (Alvás)

A gomb megnyomásával a Hűtés, Fűtés és Párátlanítás üzemmódban bekapcsolható az Alvás funkció. A funkció kikapcsolható a gomb ismételt megnyomásával. A Ventilátor és Automatika üzemmódban ez a funkció nem használható.

7 TIMER gomb (Időzítő)

- Ha az egység be van kapcsolva, nyomja meg ezt a gombot az időzített kikapcsolás beállításához. Villogni fognak a T-OFF és H indikátorok. Öt másodpercen belül nyomja meg a + vagy – gombot, és állítsa be a kikapcsolási időt. A + vagy – gomb egyszeri megnyomásával a beállított idő emelkedik vagy csökken 0,5 vagy 1 órával. Ha a + vagy – gombot két másodpercig lenyomva tartja, a beállított érték gyorsan változik. A kívánt időpont elérésekor engedje el a gombot. Nyomja meg a TIMER gombot az idő rögzítéséhez. A T-OFF és H indikátorok már nem villognak. Ha az egység ki van kapcsolva, nyomja meg ezt a gombot az időzített bekapcsolás beállításához.
- A T-ON és H indikátorok villogni kezdenek. Öt másodpercen belül nyomja meg a + vagy – gombot, és állítsa be a bekapcsolási időt. A + vagy – gomb egyszeri megnyomásával a beállított idő emelkedik vagy csökken 0,5 vagy 1 órával. Ha a + vagy – gombot két másodpercig lenyomva tartja, a beállított érték gyorsan változik. A kívánt időpont elérésekor engedje el a gombot. Nyomja meg a TIMER gombot az idő rögzítéséhez. A T-OFF és H indikátorok már nem villognak.
- A beállított bekapcsolás/kikapcsolás törlése: Ha aktiválva van az időzítő funkció, nyomja meg egyszer a TIMER gombot, és megjelenik a még hátralevő idő. 5 másodpercen belül nyomja meg még egyszer a TIMER gombot. Ezzel kitörlődik a funkció.

Megjegyzés:

- Az időbeállítás értéke: 0,5~24 óra.
- A két gombnyomás közötti idő nem lehet hosszabb 5 másodpercnél, ellenkező esetben a távirányító kikapcsolja az Időzített beállítás üzemmódot.

A gombok kombinációjának funkciói

1 Gyerekzár

Ha egyszerre megnyomja a + és – gombot, ezzel be-, illetve kikapcsolhatja a gyerekzárát. Ha be van kapcsolva a zár, akkor megjelenik a LOCK (bezárva) indikátor. Ebben az esetben a készülék nem reagál a távirányító gombjainak nyomására.

2 A hőmérséklet egységének átkapcsolása

Ha ki van kapcsolva a készülék, és egyszerre megnyomja a – és MODE gombokat, a hőmérséklet ábrázolása átkapcsolható °C-ról °F-ra, és fordítva.

A beállítás folyamata

1. Csatlakoztassa a légkondicionálót az áramkörre, és kapcsolja be a készüléket az ON/OFF gomb megnyomásával.
2. Nyomja meg a MODE gombot, és válasszon ki egy üzemmódot: Automatika (AUTO), Hűtés (COOL), Párátlanítás (DRY) vagy Ventilátor (FAN).
3. A + vagy – megnyomásával állítsa be a kívánt hőmérsékletet. (Némelyik üzemmódban - pl. Automatika- nem állítható be a hőmérséklet.)
4. A FAN gomb megnyomásával beállítható a ventilátorsebesség: Automatikus, Alacsony, Közepes vagy Magas.
5. A SWING gombbal beállítható a légirány.

Elemcsere a távirányítóban

1. Nyomja meg a távirányító hátlapját a „”, részen, majd tolja az elemtartó fedőlapját a nyíl irányában (ábra).
2. Cserélje ki a két AAA nagyságú, 1,5V elemet. Ügyeljen a helyes + és – pólusirányra.
3. Helyezze vissza a fedőlapot.

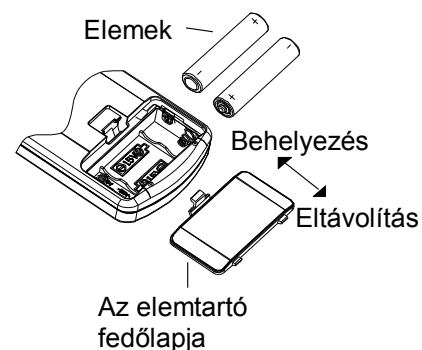

Megjegyzés:

- A használatnál irányítsa a távirányító jeladóját a légkondicionáló jelvevőjére.
- A távolság a távirányító és légkondicionáló jelvevője között nem szabad, hogy meghaladja a 8 métert, és nem lehetnek semmilyen akadályok a készülékek között.
- Ha a helységben fénycsöves világítás vagy dróttelmentes telefon vagy, ez zavaróan hathat a jelfogadó készülékekre. Ebben az esetben csökkenteni kell a távolságot a légkondicionáló és a távirányító között.
- Elemcserénél mindig egyforma elemeket használjon.
- Ha hosszabb ideig nem használja a távirányítót, vegye ki belőle az elemeket.
- Cserélje ki az elemeket, ha a kijelzőn homályosan, vagy egyáltalán nem láthatók az indikátorok.

Vészirányítás

Ha a távirányító elveszett vagy nem működik, a légkondicionáló berendezés a vészhelyzet gombbal is be-, illetve kikapcsolható az alábbi eljárás szerint:

Nyissa ki a fedőlapot az ábra alapján és nyomja meg a vészhelyzet gombot a légkondicionáló berendezés be-, illetve kikapcsolásához. Ha bekapcsolja a készüléket, Automatika üzemmódban működik majd.

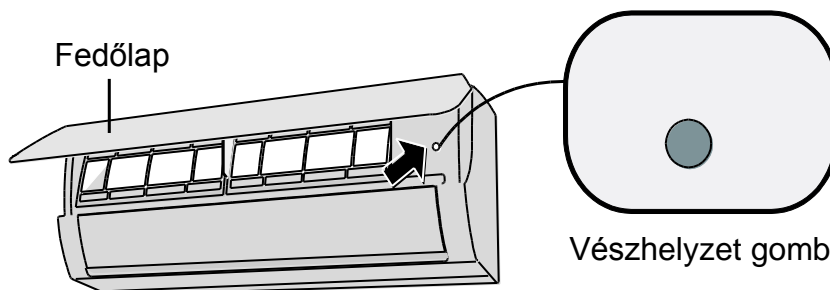

FIGYELMEZTETÉS

A gomb megnyomására olyan tárgyat használjon, amely nem vezeti az elektromos áramot.

Tisztítás és karbantartás

FIGYELMEZTETÉS

- Minden tisztítás előtt kapcsolja ki a készüléket az áramkörből. Ellenkező esetben fennáll az áramütés veszélye.
- A készüléket tilos vízzel mosni. Fennáll az áramütés veszélye.
- Ne tisztítsa a készüléket illékony szerekkel.

A beltéri egység felületének a tisztítása

Ha piszkos a beltéri egység fedőlapja, törölje le egy puha, száraz, vagy nedves ronggyal.

Megjegyzés:

- Ne vegye le a fedőlapot a tisztításnál.

A szűrő tisztítása

1 Nyissa ki a fedőlapot

Húzza fel a fedőlapot az ábrán látható módon.

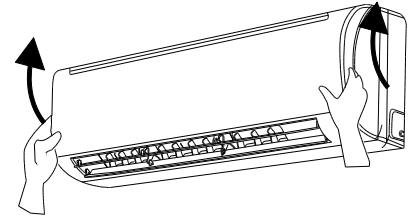

2 Vegye ki a szűrőt

Vegye ki a szűrőt az ábrán látható módon.

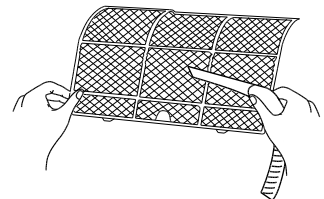

3 A szűrő tisztítása

- A szűrő tisztításához használjon porszívót vagy vizet.
- Ha a szűrő nagyon piszkos, tisztítsa meg meleg vízzel (40 °C), majd szárítsa meg egy árnyékos helyen.

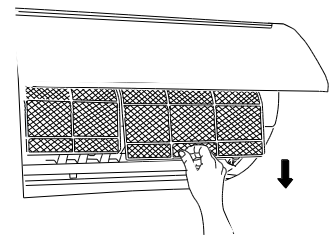

4 A szűrő visszahelyezése

Helyezze vissza a szűrőt és figyelmesen csukja vissza a fedőlapot.

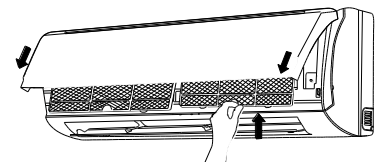

FIGYEMEZTETÉS

- A szűrőt ajánlatos három hónaponként kitisztítani. Nagyon poros környezetben ajánlatos a még gyakoribb tisztítás.
- Amikor kiveszi a szűrőt, ügyeljen arra, hogy ne érintse meg a hőcserélő rácsát. Az éles rács sebesüléseket okozhat.
- Ne szárítsa a szűrőt tűz vagy hajszárító segítségével. Ezáltal a szűrő deformálódhat vagy meggyulladhat.

Szezon előtti ellenőrzés

1. Ellenőrizze, hogy nincsenek-e akadályok a levegőt be – és kivezető nyílások előtt.
2. Ellenőrizze, hogy a megszakító, a tápkábel és a fali aljzat hibátlan állapotban vannak-e.
3. Ellenőrizze a filter tisztaságát.
4. Ellenőrizze, hogy a kültéri egység alátétje nincs-e megkárosodva vagy megrozsdásodva. Amennyiben igen, forduljon tanácsért az eladóhoz.
5. Ellenőrizze, hogy a levezető tömlő hibátlan állapotban van-e.

Szezon utáni ellenőrzés

1. Kapcsolja le a készüléket az áramkörrel.
2. Tisztítsa meg a szűrőt és a beltéri egység fedőlapját.
3. Ellenőrizze, hogy a kültéri egység alátétje nincs-e megkárosodva vagy megrozsdásodva. Amennyiben igen, forduljon tanácsért az eladóhoz.

Tudnivalók az újrafelhasználásról

1. Sok csomagoló anyag újrafelhasználható. Kérjük, mindig egy megfelelő konténerbe dobja őket.
2. Ha likvidálni szeretne egy régi légkondicionálót, érdeklődjön az eladónál vagy a helyi gyűjtőhelyen a likvidálás módjáról.

A felléphető problémák megoldása

A gyakori problémák leírása

Mielőtt szervizbe vinné a készüléket, kérjük, olvassa el az alábbi információkat. Ha nem tudja a problémát egyedül megoldani, forduljon az eladóhoz vagy egy felhatalmazott szervizhez.

Hiba	Ellenőrzés	Megoldás
A beltéri egység nem fogad jeleket a távirányítóból vagy nem működik a távirányító.	<ul style="list-style-type: none">Komoly működési zavarról van szó (pl. statikus villamosság vagy egyenetlen tápfeszültség)?	<ul style="list-style-type: none">Kapcsolja ki a készüléket a megszakító segítségével. 3 perc múlva ismét kapcsolja be a készüléket.
	<ul style="list-style-type: none">Elég közel van a távirányító az egységhez?	<ul style="list-style-type: none">A távirányító hatásköre 8 méter.
	<ul style="list-style-type: none">Nincsenek akadályok a jeltevő és távirányító között?	<ul style="list-style-type: none">Távolítsa el az akadályokat.
	<ul style="list-style-type: none">A távirányító a jeltevő ablakra irányul?	<ul style="list-style-type: none">A távirányítót egy megfelelő szögben irányítsa a beltéri egység jeltevő ablakára.
	<ul style="list-style-type: none">A távirányító nem reagál a gombnyomásra, a kijelzőn rosszul vagy egyáltalán nem láthatók az adatok?	<ul style="list-style-type: none">Ellenőrizze az elemeket a távirányítóban. Szükség esetén cserélje ki őket.
	<ul style="list-style-type: none">Nem működik a távirányító.	<ul style="list-style-type: none">Ellenőrizze, nem rongálódott-e meg a távirányító. Amennyiben igen cserélje ki.
	<ul style="list-style-type: none">A helységben fénycsöves világítás van?	<ul style="list-style-type: none">Helyezze közelebb a távirányítót a készülékhez.Kapcsolja ki a világítást, és próbálja meg újra.
A beltéri egységből nem áramlik a levegő.	<ul style="list-style-type: none">Akadályok vannak a levegőt be-, illetve kivezető nyílások előtt?	<ul style="list-style-type: none">Távolítsa el az akadályokat.
	<ul style="list-style-type: none">Fűtés üzemmódban: a készülék már elérte a beállított hőmérsékletet?	<ul style="list-style-type: none">Ha a készülék elérte a beállított hőmérsékletet, nem fújja tovább a meleg levegőt.
	<ul style="list-style-type: none">Éppen most kapcsolta be a Fűtés üzemmódot?	<ul style="list-style-type: none">A beltéri egység ventilátora csak néhány perccel később kezd működni, hogy ne fújja a hideg levegőt. Ez egy normális jelenség.

Hiba	Ellenőrzés	Megoldás
A légkondicionáló nem működik.	<ul style="list-style-type: none"> • Áramszünet? 	<ul style="list-style-type: none"> • Várjon, amíg felújul az áramszolgáltatás.
	<ul style="list-style-type: none"> • Az elektromos nergiaszolgáltatást nem akadályozza semmi? 	<ul style="list-style-type: none"> • Ellenőriztesse a tápkábelt.
	<ul style="list-style-type: none"> • Kiesett a megszakító vagy kiégett a biztosíték? 	<ul style="list-style-type: none"> • Forduljon egy szakemberhez, aki ellenőrzi a megszakítót vagy kicseréli a biztosítékot.
	<ul style="list-style-type: none"> • Hibás az áramelosztó vagy a tápkábel? 	<ul style="list-style-type: none"> • Forduljon egy villanyszerelőhöz.
	<ul style="list-style-type: none"> • A kikapcsolás után azonnal újrapcsolta a készüléket? 	<ul style="list-style-type: none"> • Várjon 3 percet, majd kapcsolja be újra a készüléket.
	<ul style="list-style-type: none"> • Helyesen állította be a funkciókat a távirányító segítségével? 	<ul style="list-style-type: none"> • Állítsa be újra a funkciókat.
A beltéri egységből gőz áramlik.	<ul style="list-style-type: none"> • A helységben magas a hőmérséklet vagy a páratartalom? 	<ul style="list-style-type: none"> • Ennek oka a helység levegőjének hirtelen lehűlése. Rövid idő múlva a hőmérséklet és a páratartalom lecsökken, és gőz eltűnik.
Nem lehet beállítani a hőmérsékletet.	<ul style="list-style-type: none"> • Automatika üzemmódban van a készülék? 	<ul style="list-style-type: none"> • Automatika üzemmódban nem lehet beállítani a hőmérsékletet. Ha meg akarja változtatni a hőmérsékletet, válasszon egy másik üzemmódot.
	<ul style="list-style-type: none"> • A kívánt hőmérséklet túllépi a beállítható tartomány határait? 	<ul style="list-style-type: none"> • A beállítható hőmérséklet – tartomány: 16–30 °C
Elégtelen hűtés (fűtés).	<ul style="list-style-type: none"> • A tápfeszültség túl alacsony? 	<ul style="list-style-type: none"> • Várjon, amíg a tápfeszültség értéke ismét megfelelő lesz.
	<ul style="list-style-type: none"> • Piszkos a szűrő? 	<ul style="list-style-type: none"> • Tisztítsa meg a szűrőt.
	<ul style="list-style-type: none"> • Helyesen van beállítva a hőmérséklet? 	<ul style="list-style-type: none"> • Állítsa be helyesen a hőmérsékletet.
	<ul style="list-style-type: none"> • Nyitva vannak az ajtók vagy ablakok? 	<ul style="list-style-type: none"> • Csukja be az ajtókat és az ablakokat.

Hiba	Ellenőrzés	Megoldás
Bűz érződik a készülékből.	<ul style="list-style-type: none"> • A bűzt bútor, cigaretta, stb. okozza? 	<ul style="list-style-type: none"> • Távolítsa el a bűz okozóját. • Tisztítsa meg a szűrőt.
A légkondicionáló berendezés nem működik helyesen.	<ul style="list-style-type: none"> • Az egység működését vihar, rádiójelek vagy magas frekvenciájú jelek befolyásolják? 	<ul style="list-style-type: none"> • Kapcsolja ki a készüléket az áramkörből és rövid idő múlva kapcsolja vissza.
A kültéri egységből gőz áramlik.	<ul style="list-style-type: none"> • Be van kapcsolva a Fűtés üzemmód? 	<ul style="list-style-type: none"> • A Fűtés üzemmódban a leolvasztás folyamán a készülékből gőz áramolhat. Ez egy normális jelenség.
Folyó víz hangja hallható.	<ul style="list-style-type: none"> • Éppen most kapcsolta be-, vagy ki a készüléket? 	<ul style="list-style-type: none"> • A hangot a hűtőközeg áramlása okozza. Ez egy normális jelenség.
Pattogás hallható.	<ul style="list-style-type: none"> • Éppen most kapcsolta be-, vagy ki a készüléket? 	<ul style="list-style-type: none"> • A hangot a műanyag tágulása vagy összehúzódása okozza, amit a hőmérséklet változása idéz elő.

A hiba kódja

Rendellenes működés esetén a beltéri egység hőmérséklet-kijelzője villogni fog, és a hibának megfelelő kód lesz látható. Keresse meg a kódot az alábbi táblázatban.

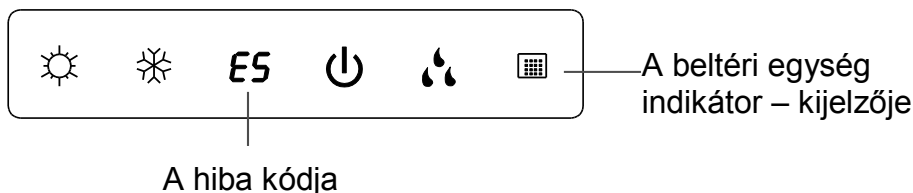

Az itt ábrázolt indikátor kijelző csak példának szolgál. Az Ön termékén lehet, hogy más a kijelző.

A hiba kódja	Ellenőrzés
A fűtési indikátor világít 10 mp-ig, nem világít 0,5 mp-ig	Ez a készülék leolvasztását jelzi, ami egy normális jelenség.
E5	A hiba a készülék újrapcsolásával gyakran megszüntethető. Ha mégsem, értesítse a szervizközpontot.
U8	A hiba a készülék újrapcsolásával gyakran megszüntethető. Ha mégsem, értesítse a szervizközpontot.
H6	A hiba a készülék újrapcsolásával gyakran megszüntethető. Ha mégsem, értesítse a szervizközpontot.
C5	Értesítse a szervizközpontot.
F1	Értesítse a szervizközpontot.
F2	Értesítse a szervizközpontot.

FIGYELMEZTETÉS

- A következő esetekben azonnal kapcsolja ki a készüléket, kapcsolja ki az áramkörből és forduljon az eladóhoz vagy a felhatalmazott szervizhez.
 - A tápkábel forró vagy megrongálódott.
 - Furcsa hangok az üzemeltetés folyamán.
 - A megszakító gyakran kikapcsolja a készüléket.
 - A készülékből furcsa, égési szag áramlik.
 - A beltéri egységből szivárog a hűtőközeg.
- Ne javítsa vagy változtassa személyesen a készüléket.
- A készülék helytelen, nem standard körülmények közötti használata működési zavart, áramütést vagy tüzet okozhat.

KAPCSOLÁSI RAJZ

AYC-09 / AYC-12 Beltéri egység

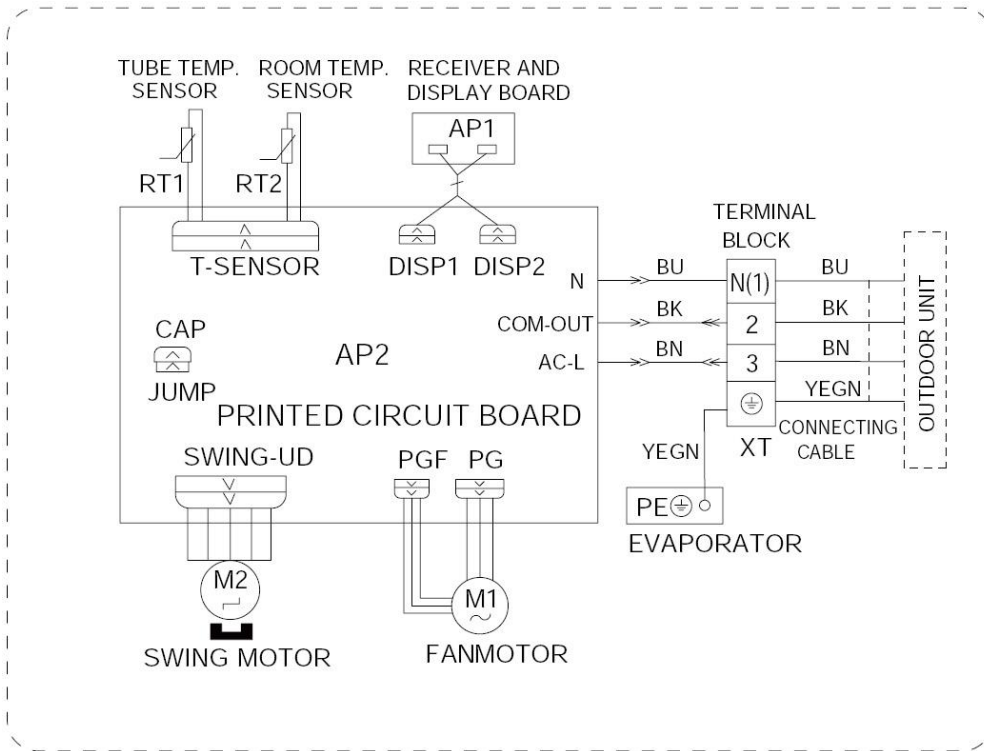

AYC-09 / AYC-12 Kültéri egység

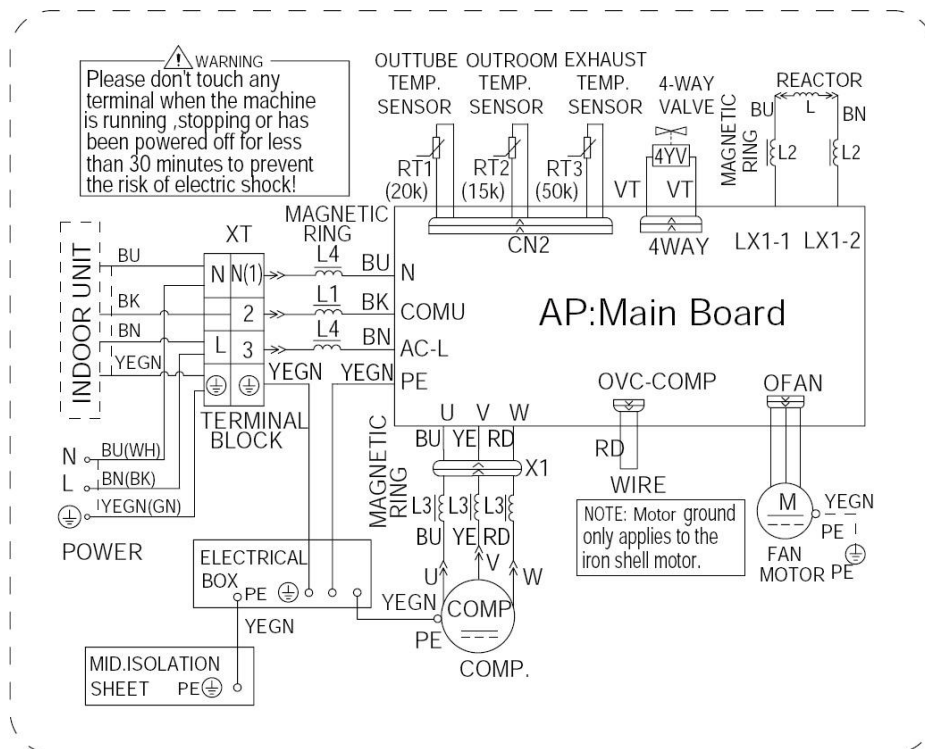

ENERGIACÍMKE

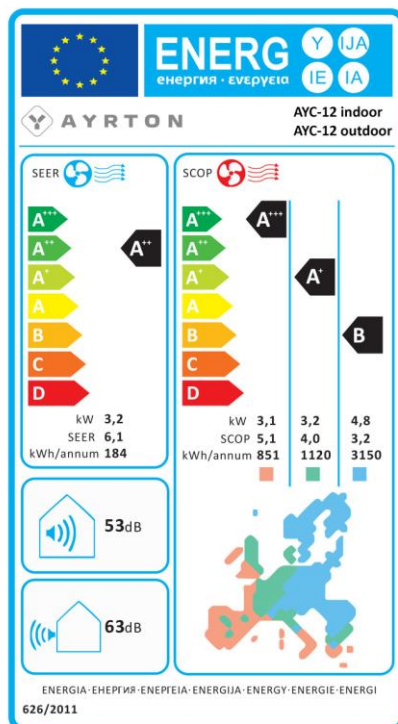
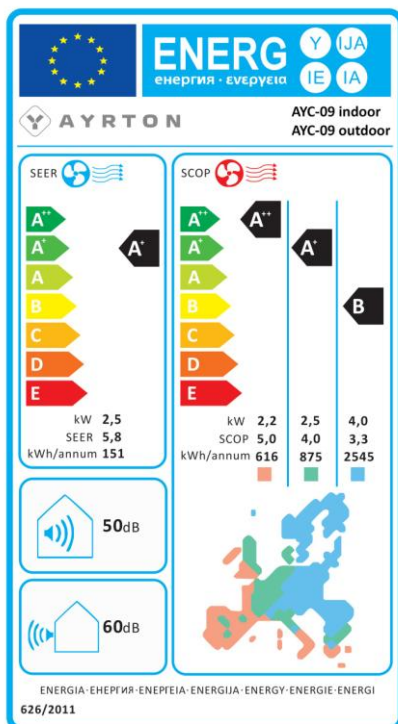

A HASZNÁLT HŰTŐKÖZEGRE VONATKOZÓ INFORMÁCIÓK

A Kiotói Jegyzőkönyv hatálya alá tartozó fluortartalmú üvegházhatású gázokat tartalmaz.
Karbantartását és likvidálását kizárólag szakképzett személy végezheti.

Hűtőközeg - típus: R410A

A hűtőközeg összetétele: R410A: (50% HFC-32, 50% HFC-125)

A hűtőközeg mennyisége: az adatlapon van feltüntetve.

GWP érték: 2087.5

GWP = Global Warming Potential (globális felmelegedési potenciál)

Működési zavar, minőségi vagy egyéb gondok esetén kapcsolja ki a készüléket az áramkörből
és értesítse a helyi eladót vagy egy autorizált szervizközpontot.

Vészhívás - telefonszám: 112

GYÁRTÓ

SINCLAIR CORPORATION Ltd.
1-4 Argyll St.
LONDON
W1F 7LD
United Kingdom

www.sinclair-world.com

Gyártási hely: Kína (Made in China).

KÉPVISELŐJÉNEK, SZERVIZ

SINCLAIR Slovakia s.r.o.
Technická 2
821 04 Bratislava
Slovenská Republika

HU telefonos elérhetőség: 00421 2 3260 5030 minden munkanap 8:00 - 16:00 óra között

Információ a termékről: www.ayrton-world.com

Email: info@ayrton-world.com

