



AYRTON
AIR CONDITIONING



AYC-09A2 | AYC-12A2

Zidni klima-uređaj

Upute za korištenje

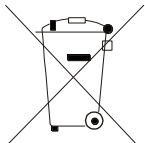

Pozor:

Na Vašem proizvodu je uveden ovaj simbol. On upozorava da se električni i elektronski uređaji ne smiju likvidirati sa domaćim otpadom, nego se trebaju vraćati do posebnog specijalnog otpada

A. Informacije za likvidaciju za privatne korisnike

1. U Evropskoj uniji

Pozor: Ovaj uređaj nemojte likvidirati zajedno sa normalnim domaćim otpadom!

Prema novoj smjernici EU, koja ustanovljava ispravan način povratnog preuzimanja korištenih električnih i elektronskih uređaja, postupanja sa njima i njihovog recikliranja, moraju se stari električni i elektronski uređaji likvidirati posebno.

Nakon uvođenja smjernica u zemljama članicama EU mogu sada i domaćinstva predavati svoje upotrijebljene električne i elektronske uređaje na određena mjesta besplatno*.

U nekim zemljama* možete stare uređaje eventualno predati besplatno i kod Vašeg specijaliziranog prodavača, ukoliko kupite odgovarajući novi uređaj.

*) Dalje detalje možete tražiti na vašem mjesnom uredu.

Ukoliko Vaši upotrijebljeni električni i elektronski uređaji sadrže baterije ili akumulatore, trebate ih najprije izvaditi i likvidirati posebno prema važećoj mjesnoj uredbi.

Pravilnom likvidacijom doprinosite ispravnom prikupljanju starih uređaja, postupanja sa njima i njihovim korištenjem. Stručnom likvidacijom tako sprječavate moguće štetno djelovanje na životnu okolinu i zdravlje.

2. U ostalim zemljama Evropske zajednice

Molimo da se informirate na Vašem mjesnom uredu na ispravan postupak pri likvidaciji tog uređaja.

B. Informacije o likvidaciji za industrijske korisnike

1. U Evropskoj zajednici

Ukoliko ste ovaj proizvod koristili za obrtničke potrebe i sada ga želite likvidirati :

Obratite se molim na Vašeg specijaliziranog prodavača, koji Vas može informirati o vraćanju proizvoda. Možda ćete morati za preuzimanje i recikliranje platiti. Za male proizvode (i male količine) možda ne.

2. U ostalim zemljama mimo EU

Na ispravan postupak likvidacije ovog uređaja informirajte se na Vašem mjesnom uredu.

Ovaj uređaj ne bi trebale posluživati osobe (uključujući i djecu), koje imaju snižene fizičke, osjećajne ili mentalne sposobnosti ili imaju nedostatak potrebnih znanja i iskustava , ukoliko nisu pod nadzorom ili nisu poučeni o posluživanju uređaja od strane osobe koja je odgovorna za njihovu sigurnost.

Na djecu je potrebno paziti da bi bili od uređaja na sigurnoj udaljenosti.

Zahvaljujemo, da ste si izabrali upravo naš produkt. Da bi ste sa njim mogli ispravno rukovati, molimo pročitajte pažljivo ove upute i potom ih spremite radi daljih potreba.

Prijevod izvornog uputstva za korištenje

Sigurnosne upute

Upozorenje

Korištenje i održavanje

- Ovaj uređaj mogu koristiti također i djeca starija od 8 godina i osobe, koje imaju snižene fizičke, osjećajne ili mentalne sposobnosti ili imaju nedostatak potrebnih znanja i iskustava, ukoliko su pod nadzorom ili su bili poučeni, kako sigurno koristiti uređaj i da su svjesni kakva su moguća rizika.
- Djeca se ne smiju igrati sa uređajem.
- Čišćenje i održavanje uređaja ne smiju provoditi djeca bez nadzora.
- Za priključivanje uređaja za klimatizaciju nemojte koristiti produžni kabel sa više utičnica ili sa razdjelnikom. U protivnom može da dođe do požara.
- Pred čišćenjem odvojite uređaj za klimatizaciju od napajanja. U protivnom može da dođe do udara električne struje.
- Kada je napojni kabel oštećen, mora da se zamjeni od strane proizvođača, autoriziranog servisa ili od strane osobe sa odgovarajućom kvalifikacijom kako bi se ograničila moguća rizika.
- Nemojte uređaj za klimatizaciju prati vodom, inače prijeti udar električne struje.
- Nemojte na unutarnju jedinicu špricati vodu. Inače prijeti udar električne struje ili oštećenje samog uređaja.
- Nakon vađenja filtra nemojte da se dodirivate rebara izmjenjivača, da se ne biste povrijedili o njegove oštre ivice. Za sušenje filtra nemojte koristiti vatru ili fen za sušenje kose, u protivnom može da dođe do deformiranja filtra ili do požara.
- Održavanje moraju da provode djelatnici sa odgovarajućom kvalifikacijom. U protivnom može da dođe do ranjavanja osoba ili štete na imovini.
- Uređaj za klimatizaciju nemojte sami popravljati. U protivnom prijeti udar električne struje ili oštećenje samog uređaja. Ukoliko trebate uređaj za klimatizaciju popraviti, kontaktirajte prodavača.
- Nemojte gurati prste niti ikakve predmete do otvora za dovod ili izlaz zraka. U protivnom može doći do ranjavanja osoba ili oštećenja uređaja.
- Nemojte blokirati dovod niti izlaz zraka. Može to dovesti do kvara.
- Nemojte dozvoliti polijevanje daljinskog upravljača vodom, pošto se upravljač može oštetiti.
- Ukoliko nastanu dole navedena stanja, odmah uređaj za klimatizaciju isključite i odvojite ga od napajanja. Potom zatražite od prodavača ili autoriziranog servisa popravak.
 - Napojni kabel se pregrijava ili je oštećen.
 - Abnormalna buka prilikom rada.
 - Osigurač često izbacuje.
 - Iz uređaja za klimatizaciju se osjeti zapah, kao kada se nešto pali.
 - Iz unutarnje jedinice istječe sredstvo za hlađenje.
- Ukoliko uređaj za klimatizaciju radi pod abnormalnim uvjetima, to može da dovede do kvara, udara električnom strujom ili do požara.
- Pri uključivanju ili isključivanju jedinice pomoću tipke za nužno upravljanje pritisnite ovu tipku pomoću električno nevodljivog predmeta. Nemojte koristiti u tom slučaju nikakav metalni predmet.
- Nemojte se oslanjati na gornji panel vanjske jedinice niti na njega nemojte odlagati teške predmete. Moglo bi da dođe do oštećenja uređaja ili do ranjavanja osoba.

Raspon radnih temperatura

	Unutar DB/WB (°C)	Izvan DB/WB (°C)
Maksimalno hlađenje	32 / 23	48 / 26
Maksimalno grijanje	27 / –	24 / 18

Napomena :

- Raspon radnih temperatura (vanjska temperatura) za hlađenje je -15 - 48 °C
- Raspon radnih temperatura (vanjska temperatura) za grijanje je -15 - 24 °C

Nazivi dijelova

Unutarnja jedinica

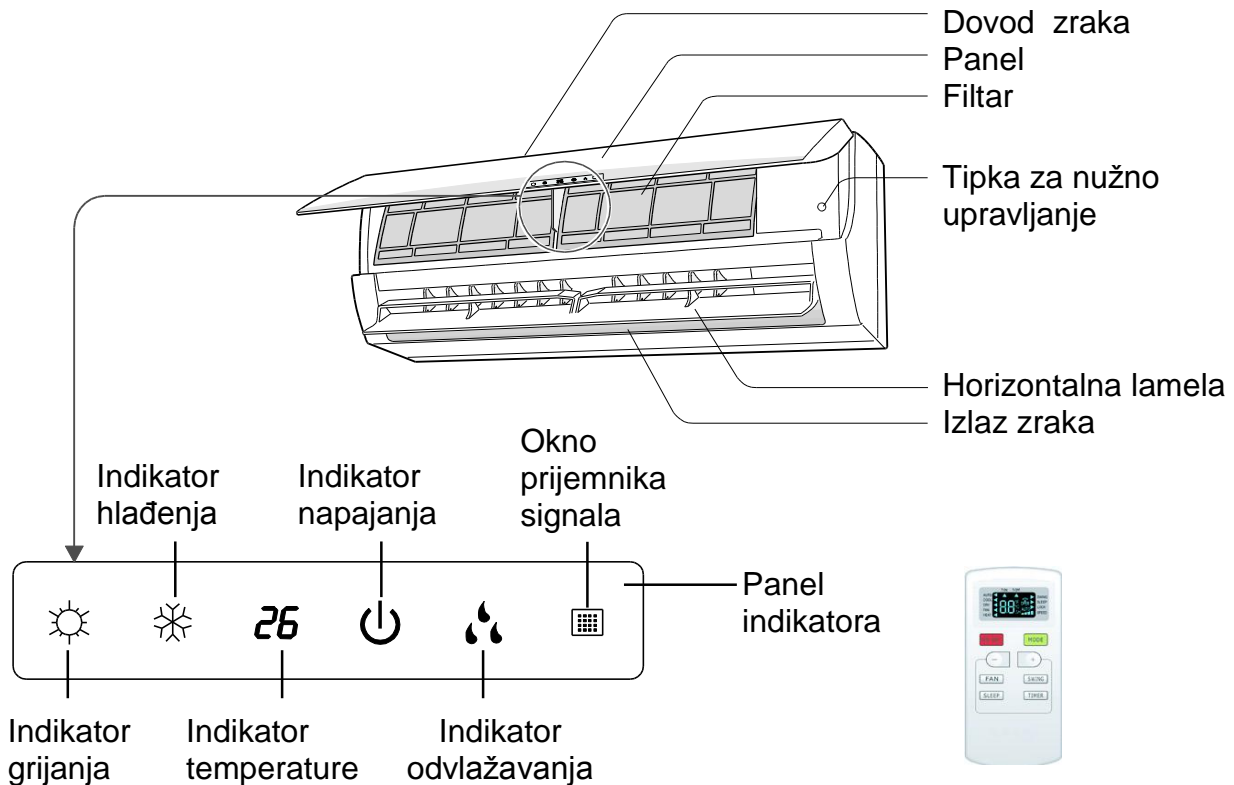

Daljinski upravljač

(Panel Indikatora može izgledati drukčije nego na slici gore. Upravljajte se prema stvarnom produktu.)

Vanjska jedinica

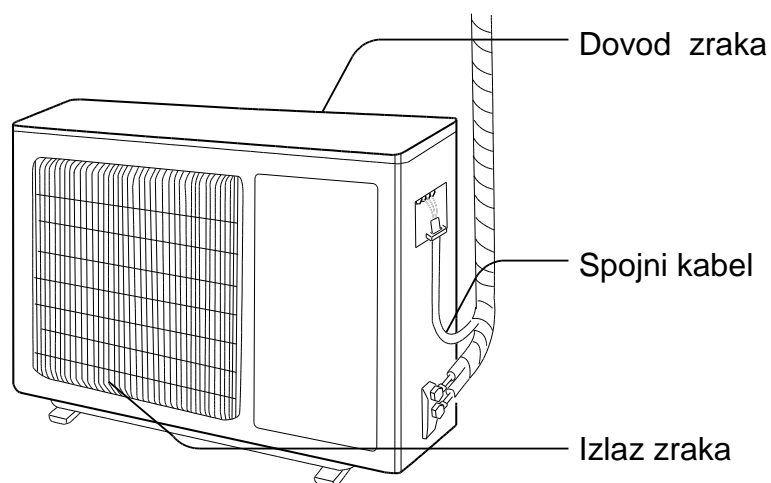

Napomena:

Stvarni proizvod može izgledati drukčije nego na gornjoj slici. Upravljajte se prema stvarnom proizvodu.

Daljinski upravljač

Tipke na daljinskom upravljaču

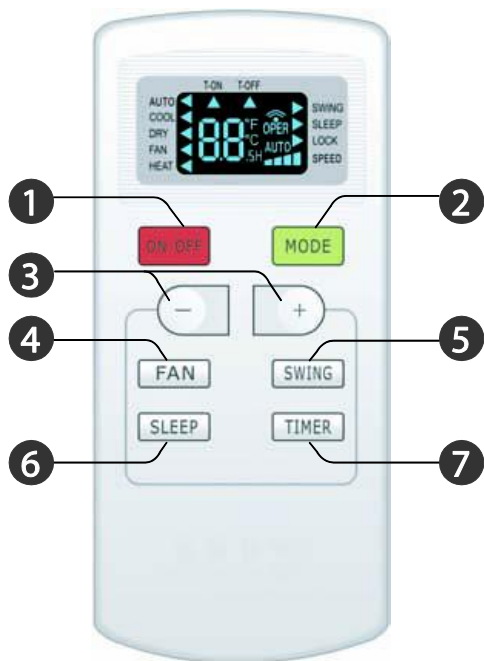

1. Tipka ON/OFF (Uključeno/Isključeno)
2. Tipka MODE (Režim rada)
3. Tipka + / -
4. Tipka FAN (Ventilator)
5. Tipka SWING (Usmjeravanje zraka)
6. Tipka SLEEP (Mirovanje)
7. Tipka TIMER (Tajmer)

Značaj indikatora na displeju

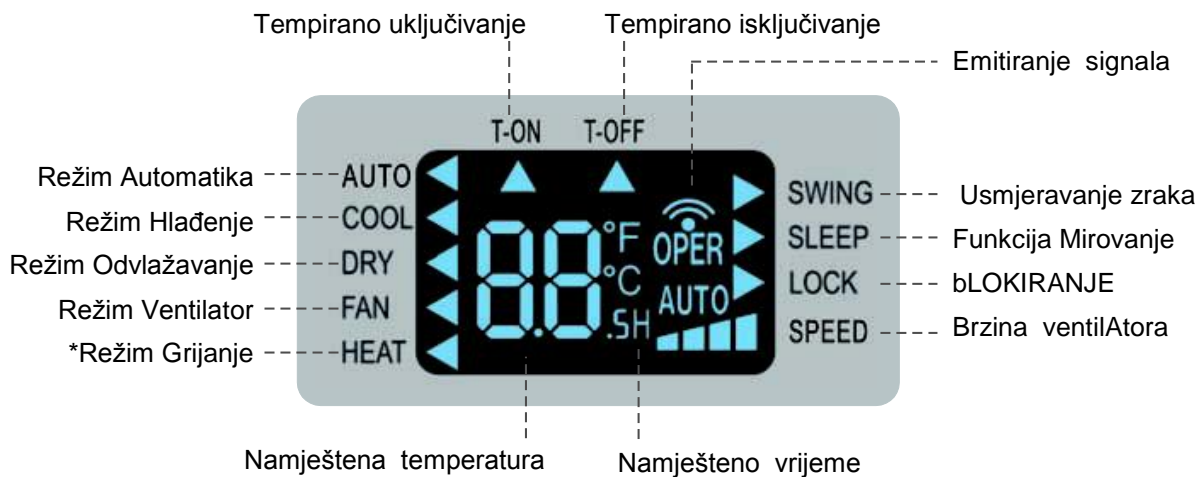

* (Samo kod modela sa funkcijom grijanja.)

Funkcije tipki daljinskog upravljača

Napomena:

- Kada je uređaj za klimatizaciju priključen na napajanje (nalazi se u pripremnom stanju), možete njim upravljati pomoću daljinskog upravljača.
- Kada je 1 jedinica uključena, po svakom pritisku na tipku na daljinskom upravljaču jednom trepne indikator emitiranja signala „“ na displeju daljinskog upravljača. Kada se iz uređaja za klimatizaciju začuje signal, to znači da je signal iz upravljača bio primljen.
- Kada je jedinica isključena, na displeju daljinskog upravljača će se pokazivati namještena temperatura (ukoliko je uključena rasvjeta panela displeja unutarnje jedinice, pokazivati će se odgovarajući indikator). Kada je jedinica isključena, pokazivati će se indikator funkcije koja je u toku.

1 Tipka ON/OFF (Uključeno/Isključeno)

Pritisnite ovu tipku kada želite uključiti ili isključite jedinicu.

2 Tipka MODE (Režim rada)

Svakim pritiskom na ovu tipku možete izabrati potrebni režim rada u dole navedenom ciklusu (kod izabranog režima se rasvijetli odgovarajući indikator „“):

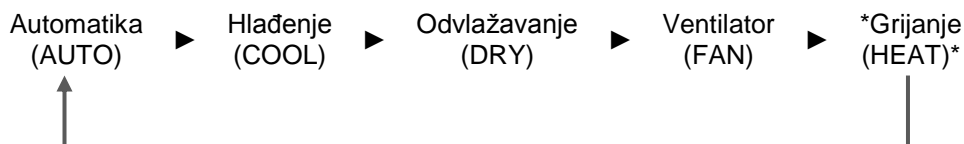

* (Samo kod modela sa funkcijom grijanje.)

- Kada izaberete režim Automatika, uređaj za klimatizaciju će raditi automatski prema okolnoj temperaturi. Potrebna temperatura se ne može namjestiti niti se pokazuje. Za namještanje brzine ventilatora pritisnite tipku FAN.
- Kada izaberete režim Hlađenje, uređaj za klimatizaciju će raditi u režimu Hlađenje. U tom režimu možete namjestiti potrebnu temperaturu pritiskom na tipku + ili -. Za namještanje brzine ventilatora pritisnite tipku FAN.
- Kada izaberete režim Odvlažavanje, uređaj za klimatizaciju će raditi u režimu Odvlažavanje sa niskom brzinom ventilatora. Brzina ventilatora se ne može namjestiti.
- Kada izaberete režim Ventilator, uređaj za klimatizaciju će raditi samo u režimu Ventilator. Za namještanje brzine ventilatora pritisnite tipku FAN.
- Kada izaberete režim grijanje, uređaj za klimatizaciju će raditi u režimu Grijanje. U tom režimu možete namjestiti potrebnu temperaturu pritiskom na tipku + ili -. Za namještanje brzine ventilatora pritisnite tipku FAN. (Uređaj za klimatizaciju, koji samo ima funkciju Hlađenja, ne može raditi u režimu Grijanje. Ukoliko je daljinskim upravljačem izabran režim Grijanje, uređaj za klimatizaciju se ne može uključiti tipkom ON/OFF.)

3 Tipka + / -

- Jednim pritiskom na tipku + ili - se namještena temperatura poveća ili smanji za 1 °C. Kada tipku + ili - pridržite pritisnute 2 sekunde, počne se namještena temperatura na daljinskom upravljaču brzo mijenjati. Po dostizanju tražene temperature tipku pustite.
- Kada namještate tempirano uključivanje ili isključivanje, koristite tipku + ili - za namještanje vremena. (Detalje imate pod: tipka TIMER (Tajmer).)

4 Tipka FAN (Ventilator)

Pritiskom na ovu tipku možete namještati brzinu ventilatora u slijedećem redoslijedu: AUTO, SPEED 1 (▲), SPEED 2 (▲▲), SPEED 3 (▲▲▲), SPEED 4 (▲▲▲▲)



Napomena:

- Pri Automatskoj brzini namjesti uređaj za klimatizaciju brzinu ventilatora automatski prema temperaturi okoline.
- Brzina ventilatora se ne može namjestiti u režimu Odvlažavanje.

5 Tipka SWING (usmjeravanje zraka)

Pritisnite ovu tipku za uključivanje ili isključivanje funkcije usmjeravanje zraka.

6 Tipka SLEEP (Mirovanje)

U režimima Hlađenje, Grijanje ili Odvlažavanje možete pritiskom na ovu tipku uključiti funkciju Mirovanje. Uključenu funkciju Mirovanje je moguće isključiti slijedećim pritiskom na tu tipku. U režimima Ventilator i Automatika ta funkcija nije dostupna.

7 Tipka TIMER (tajmer)

- Kada je jedinica uključena, pritisnite na ovu tipku, da bi ste namjestili tajmer za isključivanje . Indikatori T-OFF i H će treptati. Tokom 5 sekundi pritisnite tipku + ili – da bi ste namjestili vrijeme za isključivanje. Jednim pritiskom tipke + ili – se namješteno vrijeme poveća ili smanji za 0,5 ili 1 sat. Kada tipku + ili – pridržite 2 sekunde pritisnutu , počne se namješteno vrijeme brzo mijenjati. Nakon postizanja traženog vremena tipku pustite. Pritisnite tipku TIMER, da bi ste potvrdili namješteno. Indikatori T-OFF i H prestanu da trepću. Pritisnite tipku TIMER, da bi ste potvrdili namješteno. Indikatori T-OFF i H prestanu da trepću.
Kada je jedinica isključena, pritisnite na ovu tipku, da bi ste namjestili tajmer za uključivanje. Indikatori T-OFF i H će treptati. Tokom 5 sekundi pritisnite tipku + ili – da bi ste namjestili vrijeme za uključivanje. Jednim pritiskom tipke + ili – se namješteno vrijeme poveća ili smanji za 0,5 ili 1 sat. Kada tipku + ili – pridržite 2 sekunde pritisnutu , počne se namješteno vrijeme brzo mijenjati. Nakon postizanja traženog vremena tipku pustite Pritisnite tipku TIMER, da bi ste potvrdili namješteno. Indikatori T-OFF i H prestanu da trepću.
- Poništavanje namještenog tempiranog uključivanja ili isključivanja: Kada je namještena funkcija tajmera, pritisnite jednom tipku TIMER, da bi se pokazalo preostalo vrijeme. Tokom 5 sekundi pritisnite ponovno tipku TIMER, da bi se ta funkcija poništila.

Napomena:

- Raspon namještanja vremena: 0,5 do 24 sata
- Vremenski interval među pritiskanjem tipki ne smije da bude veći nego 5 sekundi, u protivnom daljinski upravljač završi režim namještanja.

Funkcije namještanja kombinacije tipki

1 Dječiji osigurač

Istovremenim pritiskom na tipke + i – je moguće uključiti ili isključiti funkciju dječijeg osigurača. Kada je dječiji osigurač uključen, pokaže se na indikatoru zaključan upravljač (LOCK). Pri pritiskanju na tipke daljinskog upravljača, upravljač neće emitirati nikakav signal.

2 Prebacivanje jedinica pokazivanja temperature

Kada je uređaj isključen, moguće je istovremenim pritiskom na tipke – i MODE prebacivati između °C i °F.

Postupak upravljanja

1. Nakon priključenja uređaja za klimatizaciju na napajanje pritisnite tipku ON/OFF na daljinskom upravljaču, da bi ste uključili uređaj.
2. Pritiskom na tipku MODE izaberite potrebni režim rada: Automatika (AUTO), Hlađenje (COOL), Odvlažavanje (DRY), Ventilator (FAN) ili Grijanje (HEAT)
3. Pritiskom na tipku + ili – namjestite traženu temperaturu. (Kod nekih režima, na primjer Automatika, se temperatura ne može namjestiti.)
4. Pritiskom na tipku FAN možete namjestiti potrebnu brzinu ventilatora: Automatska, Niska, Srednja ili Visoka.
5. Pritiskom na tipku SWING možete namjestiti smjer izlaska zraka.

Zamjena baterija u daljinskom upravljaču

1. Pritisnite poklopac na pregradi za baterije na zadnjoj strani daljinskog upravljača na mjestu označenim sa slijedećim simbolom „“, i potom izvucite poklopac pregrade za baterije u smjeru strelice, kako to pokazuje slika.
2. Zamijenite dvije 1,5V baterije veličine AAA. Uvjerite se da su + i – polovi baterija ispravno orijentirani.
3. Nasadite nazad poklopac za baterije.

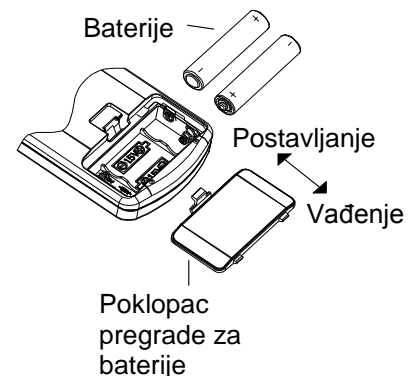

Napomena:

- Prilikom korištenja usmjerite odašiljač daljinskog upravljača na okno prijemnika na uređaju za klimatizaciju.
- Udaljenost među odašiljačem signala i oknom prijemnika ne bi trebala da bude veća nego 8 m a na putu signala ne bi trebale da se nalaze nikakve prepreke.
- U prostoriji gdje se nalazi neonsko osvjetljenje ili bežični telefon, može doći do rušenja signala. U takvom slučaju je potrebno približiti daljinski upravljač do uređaja za klimatizaciju.
- Prilikom zamjene baterija koristite isti tip baterija.
- Kada daljinski upravljač ne budete koristili duže vrijeme, izvadite iz njega baterije.
- Baterije zamijenite, kada su indikatori na displeju daljinskog upravljača loše vidljivi, ili se uopće ne vide.

Nužno upravljanje

Ukoliko se daljinski upravljač izgubi ili ne funkcioniše, uređaj za klimatizaciju možete uključivati ili isključivati pomoću tipke za upravljanje u nuždi. Postupak je slijedeći :

Otvorite panel, kako to pokazuje slika, i pritisnite tipku za nužno upravljanje, da bi ste uređaj za klimatizaciju uključili ili isključili. Kada uređaj za klimatizaciju uključite, raditi će u režimu Automatika.

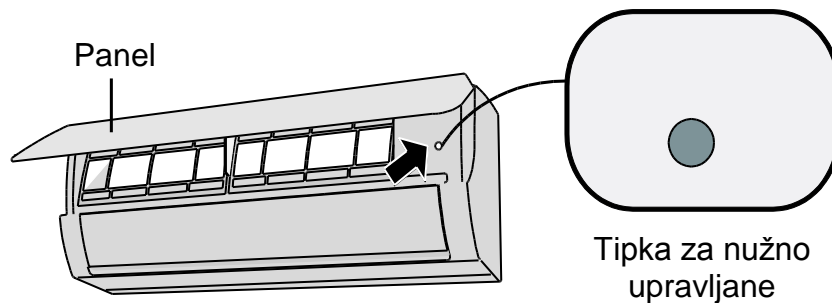

UPOZORENJE

Za provođenje pritiska na tipku koristite se predmetom koji ne provodi električnu energiju.

Čišćenje i održavanje

UPOZORENJE

- Pred čišćenjem uređaja za klimatizaciju isključite i odvojite ga od napajanja, da bi ste spriječili udar električne struje.
- Uređaj za klimatizaciju nemojte prati vodom, u protivnom prijeti udar električnom strujom.
- Za čišćenje uređaja za klimatizaciju nemojte koristiti nestalne tekućine.

Čišćenje površine unutarnje jedinice

Kada je površina unutarnje jedinice prljava, preporučuje se za njegovo čišćenje koristiti mekanu suhu ili vlažnu krpnu.

Napomena:

- Prilikom čišćenja nemojte skidati panel.

Čišćenje filtra

1 Otvorite panel

Povucite panel do određenog kuta, kako to pokazuje slika.

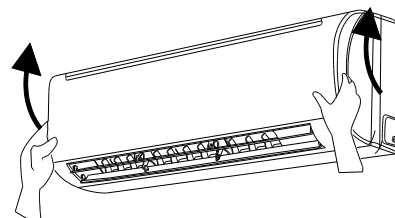

2 Izvadite filter

Izvadite filter, kako to pokazuje slika.

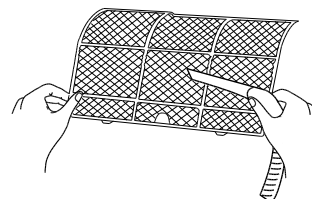

3 Očistite filter

- Za čišćenje filtra koristite usisivač ili vodu.
- Kada je filter veoma prljav, očistite ga vodom (max. temperatura 45 °C) a potom ga ostavite da se osuši na hladnom mjestu u sjeni.

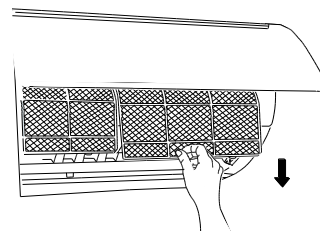

4 Instalirajte filter

Instalirajte filter nazad i potom čvrsto zatvorite panel.

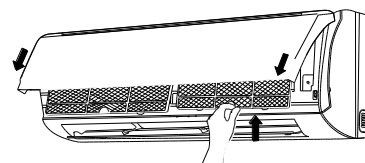

UPOZORENJE

- Filter bi trebao da se čisti jednom za tri mjeseca. Kada uređaj radi u prašnjoj sredini, moguće je češće čišćenje.
- Nakon vađenja filtra se nemojte dodirivati rebara izmjenjivača, da se ne biste ranili o oštre ivice.
- Za sušenje filtra nemojte koristiti vatru ili fen za sušenje kose, u protivnom bi moglo doći do deformiranja filtra ili do požara.

Kontrola prije sezonskog korištenja

1. Prekontrolirajte da nisu otvori za dovod i ispuhivanje zraka zablokirani.
2. Prekontrolirajte da li su automatski osigurač, utikač i utičnica u dobrom stanju.
3. Prekontrolirajte da li je čist filter.
4. Prekontrolirajte da nije montažno postolje vanjske jedinice oštećeno ili zahrđano. Ako je, kontaktirajte prodavača.
5. Prekontrolirajte da nije oštećena cijev otjecanja.

Kontrola nakon sezonskog korištenja

1. Isključite dovod napajanja.
2. Očistite filter i panel unutarnje jedinice.
3. Prekontrolirajte da nije montažno postolje vanjske jedinice oštećeno ili zahrđano. Ako je, kontaktirajte prodavača.

Informacije o recikliranju

1. Mnogi od materijala za pakovanje je moguće reciklirati. Odložite ih do odgovarajućih kontejnera kao otpad za reciklaciju .
2. Ukoliko budete htjeli likvidirati odslužili uređaj za klimatizaciju, obratite se na mjesno sabirno središte ili zatražite savjet od prodavača, kako uređaj ispravno likvidirati.

Rješavanje problema

Analiza uobičajenih pojava

Prije nego što pitate da Vam poprave uređaj, pročitajte sljedeći pregled. Ako ne uspijete riješiti nastali problem, kontaktirajte lokalnog prodavača ili autorizirani servis.

Pojava	Kontrolirana stavka	Rješenje
Unutarnja jedinica ne prima signal iz daljinskog upravljača ili daljinski upravljač ne radi.	<ul style="list-style-type: none">• Da li je rad jedinice ozbiljno ugrožen (na pr. Statičkim električnom ili nestabilnim naponom)?	<ul style="list-style-type: none">• Isključite uređaj pomoću automatskog osigurača. Nakon 3 minute ponovo uključite uređaj.
	<ul style="list-style-type: none">• Da li je daljinski upravljač dovoljno blizu jedinici?	<ul style="list-style-type: none">• Domet signala upravljača je 8 m.
	<ul style="list-style-type: none">• Stoji li na cesti signalu nekakve prepreke?	<ul style="list-style-type: none">• Uklonite prepreke.
	<ul style="list-style-type: none">• Da li je daljinski upravljač usmjeren prema prijemniku na jedinici?	<ul style="list-style-type: none">• Usmjerite daljinski upravljač iz pogodnog kuta na prijemnik signala na unutarnjoj jedinici.
	<ul style="list-style-type: none">• Daljinski upravljač ne reagira na pritisak na tipke, podaci na displeju se ne vide dobro ili se uopće ne vide?	<ul style="list-style-type: none">• Prekontrolirajte baterije. Kada su baterije ispražnjene, zamijenite je.
	<ul style="list-style-type: none">• Daljinski upravljač ne radi.	<ul style="list-style-type: none">• Prekontrolirajte da nije upravljač oštećen. Jako je oštećen, zamijenite ga.
	<ul style="list-style-type: none">• Da li je u prostoriji fluorescentno svjetlo?	<ul style="list-style-type: none">• Približite daljinski upravljač k klimatizacijskom uređaju.• Isključite fluorescentno svjetlo i probajte to ponovo.
Iz unutarnje jedinice ne ispuhuje zrak.	<ul style="list-style-type: none">• Da li je dovod ili ispuhivanje zraka unutarnje jedinice zablokiran?	<ul style="list-style-type: none">• Uklonite prepreke.
	<ul style="list-style-type: none">• U režimu Grijanje: Dosegla temperatura u prostoriji izabranu vrijednost?	<ul style="list-style-type: none">• Nakon što dosegne izabrane vrijednosti, iz unutarnje jedinice prestane ispuhivati zrak.
	<ul style="list-style-type: none">• Da li je upravo bio uključen režim Grijanje?	<ul style="list-style-type: none">• Da bi se zabranilo ispuhivanju hladnog zraka, uključi se ventilator unutarnje jedinice tek za nekoliko minuta. To je normalna pojava.

Pojava	Kontrolirana stavka	Rješenje
Uređaj za klimatizaciju ne radi.	<ul style="list-style-type: none"> Došlo do prekida napajanja? 	<ul style="list-style-type: none"> Pričekajte na obnovu opskrbe električne energije.
	<ul style="list-style-type: none"> Da li je oštećen dovod el. energije? 	<ul style="list-style-type: none"> Zatražite da se prekontrolira kabl napajanja.
	<ul style="list-style-type: none"> Da li je iskočio automatski osigurač ili je pregorio uložak osigurača? 	<ul style="list-style-type: none"> Pozovite tehničara da prekontrolira automatski osigurač ili da zamijeni uložak osigurača.
	<ul style="list-style-type: none"> Da li je neispravna električna instalacija ili kabl napajanja? 	<ul style="list-style-type: none"> Pozovite električara da neispravnu instalaciju popravi.
	<ul style="list-style-type: none"> Da li je jedinica odmah nakon isključenja bila ponovo uključena? 	<ul style="list-style-type: none"> Pričekajte 3 minute a nakon toga jedinicu ponovo uključite.
	<ul style="list-style-type: none"> Da li je izbor funkcije pomoću daljinskog upravljača ispravan? 	<ul style="list-style-type: none"> Izaberite funkciju ponovo.
Iz unutarnje jedinice se ispuhuje para.	<ul style="list-style-type: none"> Da li je u prostoriji visoka temperatura i vlaga? 	<ul style="list-style-type: none"> Uzrok je veoma brzo hlađenje zraka u prostoriji. Poslije izvjesnog vremena se temperatura i vlaga u prostoriji smanji a para nestane.
Nije moguće namjestiti izabranu temperaturu.	<ul style="list-style-type: none"> Radi jedinica u režimu Automatika? 	<ul style="list-style-type: none"> U režimu Automatika se temperatura ne može namjestiti. Ako hoćete namjestiti temperaturu, promijenite režim rada.
	<ul style="list-style-type: none"> Vama tražena temperatura prekoračuje raspon temperatura koje se mogu namjestiti? 	<ul style="list-style-type: none"> Raspon mogućih temperatura: 16–30 °C
Neadekvatno hlađenje (grijanje).	<ul style="list-style-type: none"> Da li je napon napajanja prenizak? 	<ul style="list-style-type: none"> Pričekajte dok se ne pojavi ispravna vrijednost napona.
	<ul style="list-style-type: none"> Da li je filter prljav? 	<ul style="list-style-type: none"> Očistite filter.
	<ul style="list-style-type: none"> Da li je izabrana ispravna temperatura? 	<ul style="list-style-type: none"> Namjestite ispravno temperaturu.
	<ul style="list-style-type: none"> Da li su otvoreni vrata ili prozori? 	<ul style="list-style-type: none"> Zatvorite vrata i prozore.

Pojava	Kontrolirana stavka	Rješenje
Iz jedinice se osjeti neprijatan miris.	<ul style="list-style-type: none"> • Da li je u prostoriji izvor neprijatnog mirisa, na primjer namještaj, cigarete i slično? 	<ul style="list-style-type: none"> • Uklonite izvor neprijatnog mirisa. • Očistite filter.
Uređaj za klimatizaciju ne radi normalno.	<ul style="list-style-type: none"> • Da li je na rad jedinice utjecala oluja, radiofrekventne smetnje, visokofrekventni signal i slično? 	<ul style="list-style-type: none"> • Isključite jedinicu iz napajanja, nakon par trenutaka ju ponovo priključite i uključite.
Iz vanjske jedinice plazi para.	<ul style="list-style-type: none"> • Da li je uključen režim Grijanje? 	<ul style="list-style-type: none"> • Tijekom odmrzavanja u režimu Grijanje može iz jedinice izlaziti para. To je normalna pojava.
Čuje se zvuk tekuće vode.	<ul style="list-style-type: none"> • Da li je uređaj za klimatizaciju bio upravo uključen ili isključen? 	<ul style="list-style-type: none"> • To je zvuk izazvan strujanjem sredstva za hlađenje unutar jedinice. To je normalna pojava.
Čuje se pucketanje.	<ul style="list-style-type: none"> • Da li je uređaj za klimatizaciju bio upravo uključen ili isključen? 	<ul style="list-style-type: none"> • To je zvuk izazvan trenjem tijekom toplotnog rastezanja ili stezanja panela ili ostalih dijelova tijekom promjene temperature.

Kod kvara

Kada je klimatizacijska jedinica u abnormalnom stanju, displej za pokazivanje temperature unutarnje jedinice će treptati i pokazivati odgovarajući kod kvara. Pronađite kod kvara u dole uvedenoj tabeli.



Panel indikatora na slici je prikazan samo kao primjer. Na realnom proizvodu može izgledati drugačije.

Kod kvara	Kontrola
Indikator grijanja svijetli 10 s, ne svijetli 0,5 s	Indicira stanje odmrzavanja. Je to normana pojava.
E5	Indikacija kvara može biti poništena nakon restartiranja uređaja. Ako ne, kontaktirajte servisni centar.
U8	Indikacija kvara može biti poništena nakon restartiranja uređaja. Ako ne, kontaktirajte servisni centar.
H6	Indikacija kvara može biti poništena nakon restartiranja uređaja. Ako ne, kontaktirajte servisni centar.
C5	Kontaktirajte servisni centar.
F1	Kontaktirajte servisni centar.
F2	Kontaktirajte servisni centar.

UPOZORENJE

- Ako nastanu dole uvedena stanja, odmah uređaj za klimatizaciju isključite i odvojite ga iz napajanja. Nakon toga zatražite od prodavača ili autoriziranog servisa popravku uređaja.
 - Kabl napajanja se pregrijava ili je oštećen.
 - Abnormalna buka pri radu.
 - Automatski osigurač se često isključuje.
 - Iz uređaja za klimatizaciju se osjeti smrad, kao kada nešto gori.
 - Iz unutarnje jedinice teče sredstvo za hlađenje.
- Uređaj za klimatizaciju sami ne popravljajte niti mijenjajte.
- Ako uređaj za klimatizaciju radi u nenormalnim uvjetima, može to prouzrokovati kvar, udar električnom strujom ili požar.

ELEKTRIČNA SHEMA SPAJANJA

AYC-09A2 / AYC-12A2 unutarnja jedinica

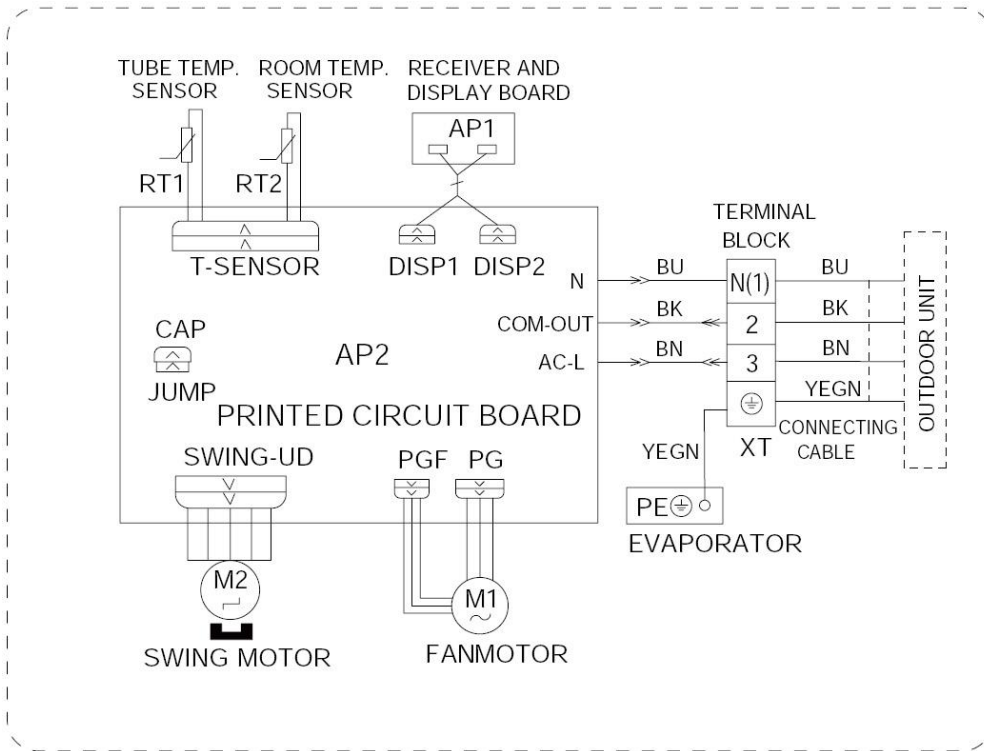

AYC-09A2 / AYC-12A2 vanjska jedinica

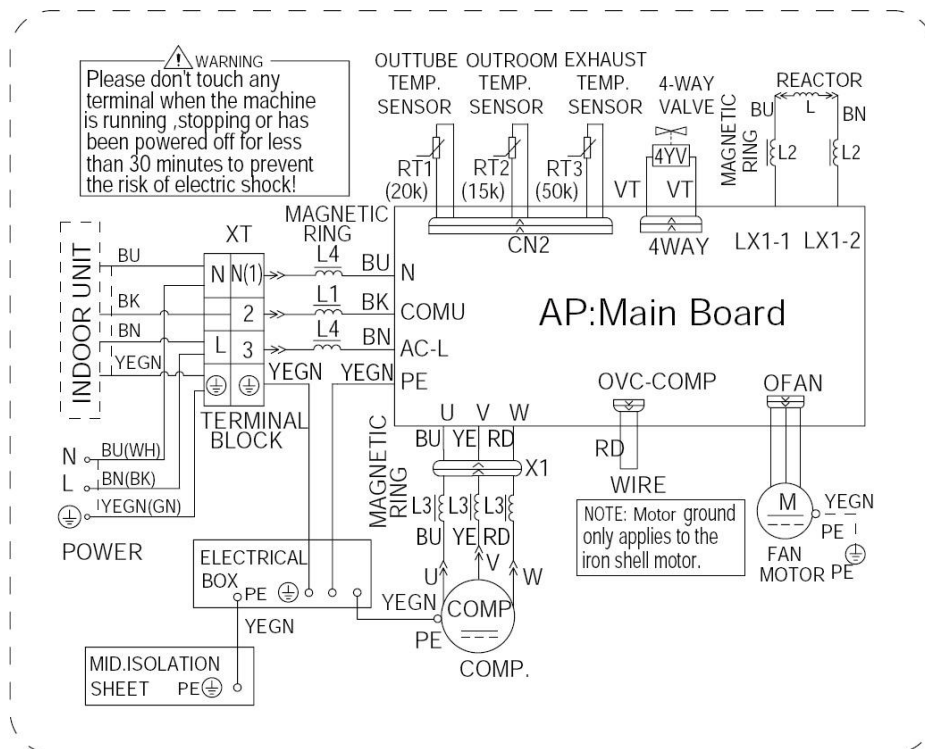

ENERGETSKA ETIKETA

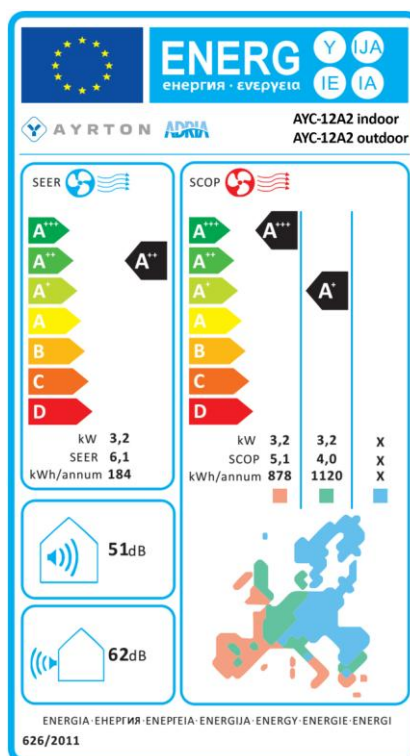
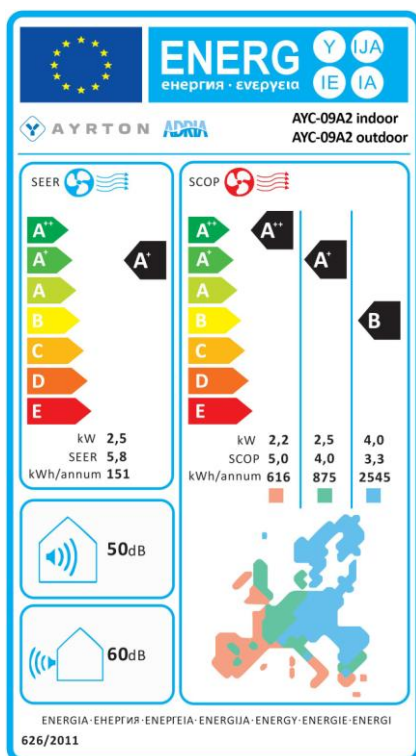

KORIŠTENO SREDSTVO ZA HLAĐENJE

Informacije koje se tiču korištenog sredstva za hlađenje. Ovaj uređaj sadrži fluorirane stakleničke plinove sadržane u Kjotskom protokolu. Održavanje i likvidacija moraju biti provedeni od strane kvalificiranog personala.

Tip sredstva za hlađenje: R410A

Sastav sredstva za hlađenje R410A: (50% HFC-32, 50% HFC-125)

Količina sredstva za hlađenje: vidi etiketu uređaja. Hermetički zatvoren sustav.

Vrijednost GWP: 2087.5

AYC-09A2 (1.46t CO₂ eq.)

AYC-12A2 (1.88t CO₂ eq.)

GWP = Global Warming Potential (potencijal globalnog zagrijavanja)

U slučaju kvara, problema sa kvalitetom ili drugim, odvojite uređaj od napajanja i potom pozovite molimo mjesnog prodavača ili autorizirano servisno središte.

Poziv u nuždi – telefonski broj: 112

PROIZVOĐAČ

SINCLAIR CORPORATION Ltd.
1-4 Argyll St.
LONDON
W1F 7LD
United Kingdom

www.sinclair-world.com

Uređaj je proizveden u Kini (Made in China).

ZASTUPNIK I SERVISNA PODRŠKA

SINCLAIR d.o.o.
Sv. Mateja 21
10 000 Zagreb
Croatia

Tel.: +385 1 6608 009
Tel. servis: +385 1 6608 010
Fax: +385 1 6608 021
Fax servis: +385 1 6608 021

www.ayrton-world.com
info@ayrton-world.com

